

# CPS615NR

Produktfamilie	Schublade
Produkthöhe	14 cm
Produkttyp	Sommelier

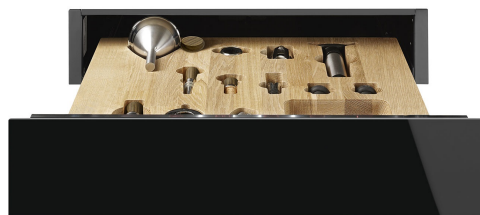

## Ästhetik

Ästhetik	Dolce Stil Novo	Material	Glas
Farbe	Schwarz	Glasart	Eclipse-Schwarzglas
Oberfläche	Schwarz-Hochglanz	Verblendung der Schubladenfront	1 horizontales Profil
Verzierung der Komponenten	Kupfer	Position des Markenlogos	Intern

## Technische Eigenschaften

Schubladenöffnung	Push-Pull-Öffnung (grifflos)	Max. Tragkraft des Gehäuses	85 kg
Schublade auf Teleskop-Vollauszug	Metall	Serienzubehör	Eichenholz, Vakuum-Weinpumpe, 2 Korken mit Silikon-Dichtverschluss, Champagner-Fllaschenverschluß Edlest., Naturkorken für Rotweine, Tropfenfänger mit Schwammeinlage, Korken für Weißweine aus Edelstahl, Champagnerzange und Cutter aus Edelstahl, Sommelier-Korkenzieher, Korken für Rotweine, Weinthermometer mit Eichenholzgriff, Weintrichter mit Filtereinsatz
Max. Tragkraft der Schublade	15 kg		

## Logistik-Informationen

Produktbreite  
Produkttiefe

597 mm  
538 mm

Produkthöhe

135 mm

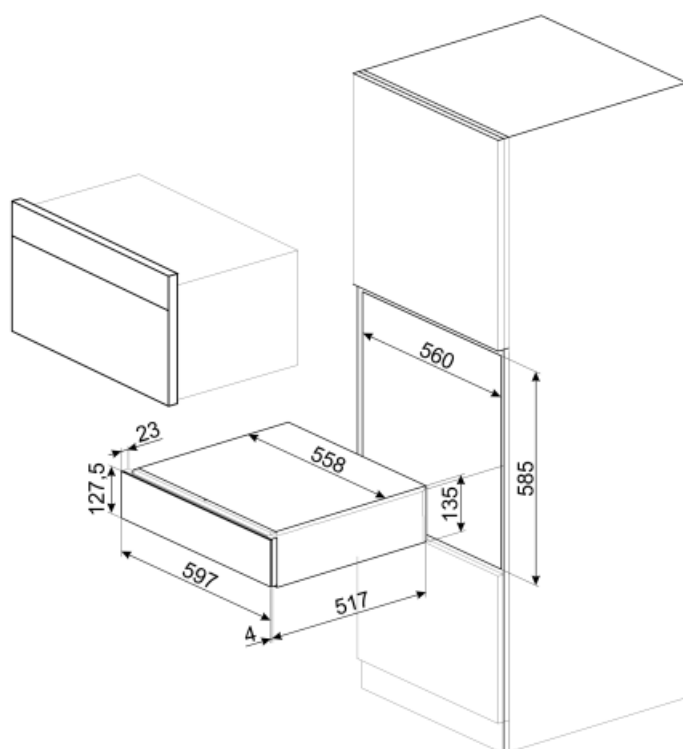

---

## Benefit (TT)

---

### **Push-Pull-Türöffnung**

Mit einem einfachen Druck öffnet sich die Schublade und schließt sich durch Zurückschieben wieder.