

# CPS615NR

Famiglia	Cassetto
Altezza commerciale	14 cm
Tipologia	Sommelier



## Estetica

Estetica	Dolce Stil Novo	Materiale	Vetro
Colore	Nero	Tipo vetro	Eclipse
Finitura	Nero Lucido	Pannello frontale	Con listello orizzontale
Finitura componenti	Rame	Posizione logo	Interno

## Caratteristiche Tecniche

Meccanismo di apertura	Push-pull	Carico massimo sostenibile dal corpo del cassetto	85 kg
Materiale base d'appoggio	Acciaio	Accessori inclusi	Legno in rovere di Slavonia, Pompa salvavino, 2 tappi in silicone, Tappo Champagne/spumante, Tappo versavino, Tappo salvagoccia, Tappo acciaio massiccio vini frizzanti, Pinza per Champagne/spumante, Cavatappi sommelier, Tappo per vini rossi, Termometro per vino con custodia, Imbuto per vino con manico in legno
Peso massimo inseribile	15 kg		

## Informazioni Logistiche

Larghezza del prodotto (mm)	597 mm	Altezza del Prodotto (mm)	135 mm
-----------------------------	--------	---------------------------	--------

Profondità del prodotto 538 mm  
(mm)

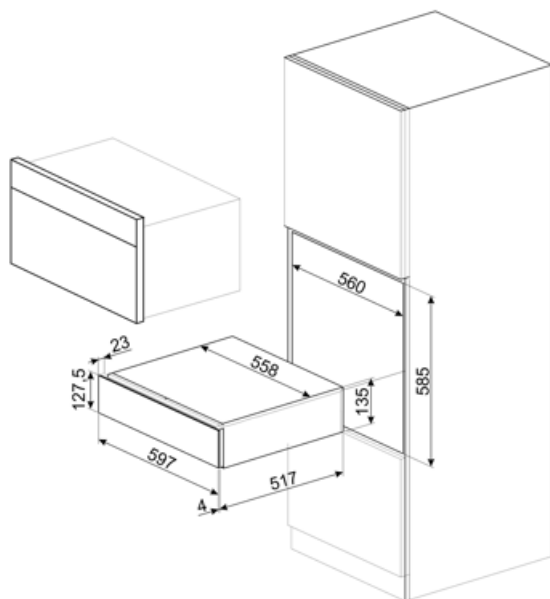

---

## Benefit

---

### **Apertura porta Push-pull**

Con una semplice pressione il cassetto si apre e poi si richiude spingendolo indietro.