

CPV615NX

Οικογένεια προϊόντων	Συρτάρι
Ύψος	15 cm
ΤΥΠΟΣ	Sous-vide
Vitality System	Ναι

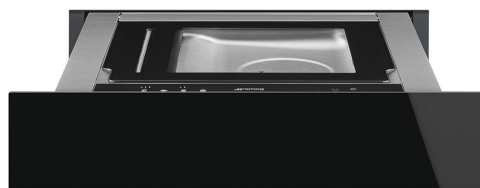

ΑΙΣΘΗΤΙΚΗ

Αισθητική	Dolce Stil Novo	Τύπος γυαλιού	Eclipse
Χρώμα	Μαύρο	Πρόσθια όψη	Με οριζόντια ταινία
Φινίρισμα	Γυαλιστερό μαύρο	Λογότυπος	Μεταξοτυπία
Φινίρισμα εξαρτημάτων	Ανοξειδωτο ατσάλι	Θέση λογότυπου	Εσωτερικά
Υλικό	Γυαλί		

ΧΕΙΡΙΣΜΟΣ

Χειρισμός	Έλεγχος αφής
-----------	--------------

Προγράμματα/Λειτουργίες

Κενό αέρος σε σακούλα	
Κενό αέρος σε δοχείο	
Λειτουργία chef	
Λειτουργία σφράγισης	

ΤΕΧΝΙΚΑ ΧΑΡΑΚΤΗΡΙΣΤΙΚΑ

						Μηχανισμός ανοίγματος	Push-pull	Σωληνοειδής βαλβίδα ασφαλείας παλινδρόμησης λαδιού	Ναι
						Υλικό βάσης	Ανοξειδωτο ατσάλι 304		
						Υλικό καπακιού	Γυαλί ασφαλείας με πλαίσιο		

Άνοιγμα καπακιού	65° +/- 3°	Κύκλος αφύγρανσης αντλίας	Ναι, αυτόματος
Διάταξη σταθεροποίησης συρταριού	Ναι	Μήκος μπάρας κενού	260 mm
Μέγιστη εξαγωγή συρταριού	453 +/- 2 mm	Αφαιρούμενη μπάρα κενού	Ναι
Μέγιστο επιτρεπόμενο βάρος φόρτωσης	15 kg	Τύπος σφράγιση	Διπλή φάση
Μέγιστο βάρος επάνω στη συσκευή στον εντοιχισμό	48 kg	Διάρκεια κύκλου διατήρησης	1' - 1'20"
Χωρητικότητα	6,5 λίτρα	Δυνατότητα κενού	2-10 millibar (99,9%)
Ροή αντλίας	4 m ³ /h	Αισθητήρας κενού	Ναι, ακρίβεια 10 mbar
		Περιλαμβάνονται αξεσουάρ	Σακούλες σχήματος V 20x30, και 25x35

ΗΛΕΚΤΡΙΚΗ ΣΥΝΔΕΣΗ

Φις	(F;E) Σούκο	Τάση (V)	220-240 V
Ονομαστική ισχύς	240 W	Συχνότητα (Hz)	50-60 Hz
Ένταση ρεύματος	1 A		

ΔΙΑΣΤΑΣΕΙΣ

Πλάτος	597 mm	Ύψος	135 mm
Βάθος	570 mm		

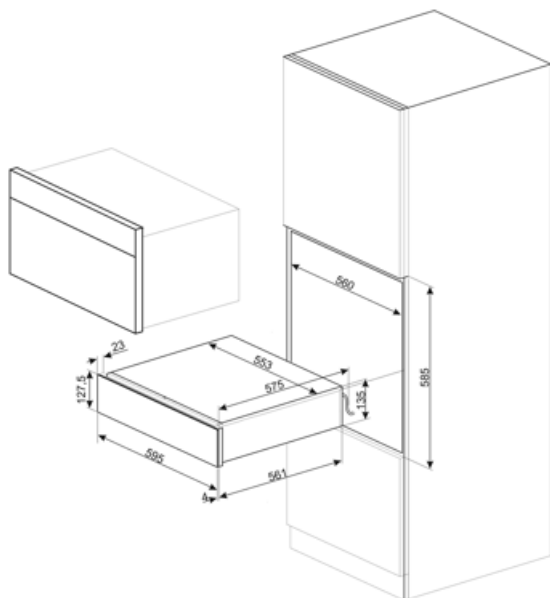

Compatible Accessories



LIFEBOX

Σετ 3 δοχείων για συρτάρι κενού



VBAG1











Τσάντες για sous-vide μαγείρεμα και συντήρηση, 20x30, 50 τεμάχια



VBAG2

Τσάντες για sous-vide μαγείρεμα και συντήρηση, 25x35, 50 τεμάχια

Symbols glossary

-  Η λειτουργία Chef εναλλάσσει τους κύκλους συμπίεσης και αποσυμπίεσης και επιταχύνει ορισμένες λειτουργίες, όπως η μαρινάδα ή η έγχυση, που διαφορετικά θα απαιτούσαν πολύ χρόνο.
-  Η λειτουργία του κενού στην σακούλα εγγυάται τη δημιουργία κενού σε σακούλες επιλέγοντας μεταξύ τριών επιπέδων. Μπορείτε επίσης να ρυθμίσετε το επίπεδο 0 για να σφραγίσετε την σακούλα χωρίς να δημιουργήσετε το κενό.
-  Μαγειρικές σακούλες Sous-vide. Οι σακούλες αυτές αντέχουν μέγιστη θερμοκρασία 85°C (για 75 ώρες), 100°C (για 4 ώρες) ή 121°C (για 30 λεπτά). Κατάλληλες για αποθήκευση στο ντουλάπι και στο ψυγείο, δεν μπορούν να αποθηκευτούν στην κατάψυξη.
-  Ρυθμίζοντας το υψηλότερο επίπεδο κενού σε σάκο/δοχείο, επιτυγχάνεται κενό 99,9%.
-  Το μηχάνημα μπορεί να ρυθμιστεί σε τρία διαφορετικά επίπεδα στεγανοποίησης. Ο καθορισμός του μέγιστου επιπέδου είναι δυνατός για να σφραγίσετε περισσότερες τσάντες ταυτόχρονα με έναν μοναδικό κύκλο.
-  Σάκοι κενού συντήρησης. Αυτοί οι σάκοι αντέχουν θερμοκρασίες από -25°C έως 70°C (για 2 ώρες) ή 100°C (για 15 λεπτά). Κατάλληλοι για αποθήκη τροφίμων, ψυγείων και καταψυκτών, δεν μπορούν να χρησιμοποιηθούν για μαγείρεμα υπό κενό.
-  Η συσκευή σταθεροποίησης διατηρεί το συρτάρι ανοιχτό όταν χρησιμοποιείται, αποφεύγοντας το τυχαίο κλείσιμό του.
-  Η λειτουργία κενού των δοχείων εγγυάται τη δημιουργία κενού σε γυάλινα ή πλαστικά δοχεία επιλέγοντας μεταξύ τριών διαφορετικών επιπέδων. Χρησιμοποιείτε μόνο πιστοποιημένα δοχεία κατάλληλα για κενό και ικανά να ανθίστανται σε κενό 99,9%.
-  Ο αισθητήρας κενού εγγυάται την επίτευξη του μέγιστου κενού που συνδέεται με το ρυθμισμένο επίπεδο. Εάν δεν επιτευχθεί η τιμή, η σακούλα δεν είναι σφραγισμένη.
-  Το μηχάνημα πραγματοποιεί συγκόλληση διπλής φάσης, η οποία εγγυάται τη σφράγιση βρώμικων και λιπαρών σακουλών.