

CR329X

Produktfamilie	Schublade
Produkthöhe	29 cm
Produkttyp	Wärmeschublade



Ästhetik

Ästhetik	Classici	Art des Edelstahls	Gebürstet
Farbe	Edelstahl	Griff	Classici
Oberfläche	Anti-Finger-Protektion	Markenlogo	Geprägt
Material	Edelstahl	Position des Markenlogos	Extern

Bedienelemente

Bedienungsart	Bedienknebel	Bedienknebel	Standard
Temperatursteuerung	Elektromechanisch	Farbe/Ausführung des Bedienknebels	Kunststoff/Edelstahl-Optik
Anzahl der Bedienknebel	1		

Programme / Funktionen

Auftauen	Ja
Hefestufe	Ja
Tassenwärmer	Ja
Warmhalten	Ja
Tellerwärmer	Ja
Aufbereiten	Ja

Technische Eigenschaften

Schubladenöffnung	Griff	Nutzbare Schubladenvolumen	51 l
-------------------	-------	----------------------------	------

Schublade auf Teleskop-Vollauszug	Metall	Beheizungsart	Ventiliert
Max. Tragkraft der Schublade	15 kg	Serienzubehör	Antirutschmatte aus Silikon
Max. Tragkraft des Gehäuses	85 kg		

Elektrischer Anschluss

Netzstecker	(F;E) Schuko	Spannung	220-240 V
Elektrischer Gesamtanschlusswert	400 W	Frequenz	50-60 Hz
Absicherung	2 A		

Logistik-Informationen

Produktbreite	597 mm	Produktgröße	560 mm x 880 mm
Produkttiefe	538 mm	Produktgröße	290 mm

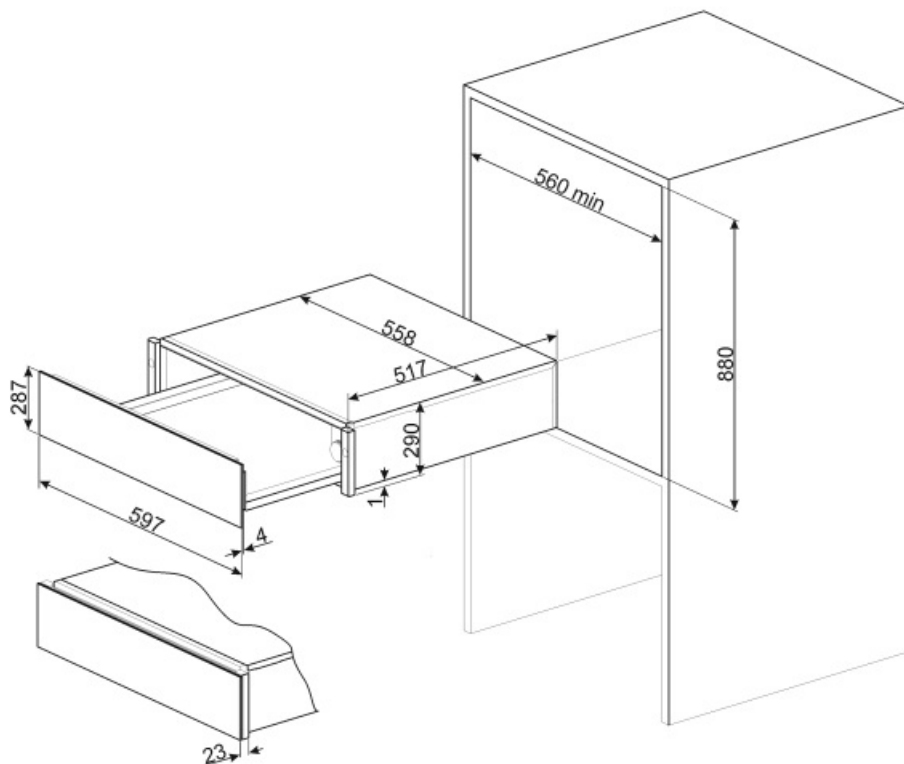

Benefit (TT)

Functions available

Functions can be selected directly from the knob: keep warm, reheating, defrost, dish warmer, proofing and mug warmer

Steel base

Presence of non-slip silicone mat; removable and useful for placing dishes without them slipping, to avoid soiling the base of the drawer and to prevent scratches.