

# CR329X

Família	Gaveta
Altura comercial	29 cm
Tipo	Aquecimento



## Design

Design	Classica	Tipo de aço inox	Escovado
Cor	Aço inox	Puxador	Série Classica
Acabamentos	Antideadadas	Logótipo	Logótipo embutido
Material	Aço inox	Localização do logótipo	Logótipo exterior

## Comandos

Comandos	Rotativo	Design dos comandos	Comandos Standard
Tipo de controlo da temperatura	Eletrónico, com comando	Cor dos comandos	Inox
Nº de comandos	1		

## Programa/ Funções

Descongelação	Sim
Fermentação	Sim
Aquecer chávenas	Sim
Manter quente	Sim
Aquecer pratos	Sim
Aquecimento	Sim

## Especificações técnicas

Sistema de abertura	puxador	Capacidade	51 l
		Tipo de aquecimento	Ventilador

---

<b>Material da base de apoio</b>	Aço inox	<b>Acessórios incluídos</b>	tapete de silicone antiderrapante
<b>Peso máximo dentro da gaveta</b>	15 kg		
<b>Peso máximo suportado pela gaveta</b>	85 kg		

## Ligação elétrica

---

<b>Ficha elétrica</b>	(F;E) Schuko	<b>Tensão (Volts)</b>	220-240 V
<b>Potência elétrica nominal</b>	400 W	<b>Frequência (Hz)</b>	50-60 Hz
<b>Corrente (Amperes)</b>	2 A		

## Dados de logística

---

<b>Largura</b>	597 mm	<b>Altura</b>	290 mm
<b>Profundidade (mm)</b>	538 mm		

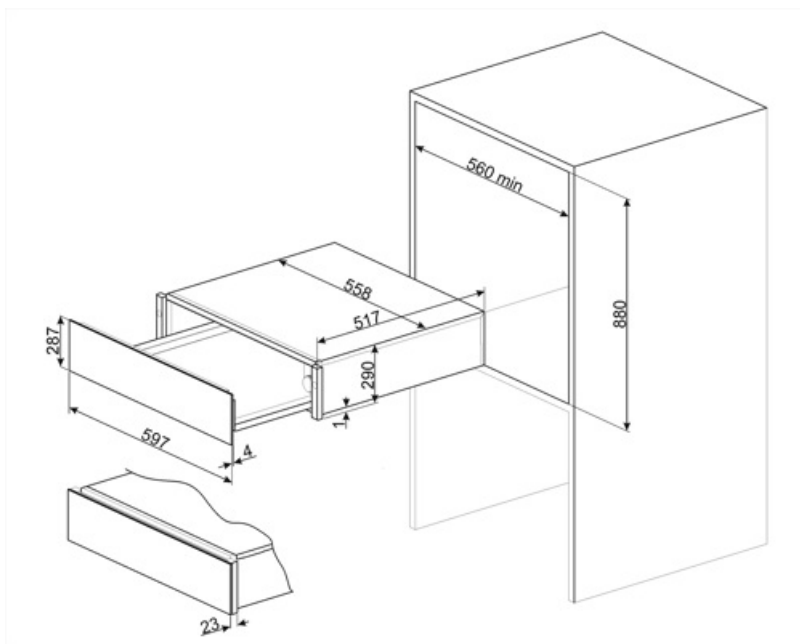

## Symbols glossary

---



Aço inox à prova de dedadas, mantém o inox com uma aparência sempre limpa.