

CT15-2

Termékcsalád	Fiók
Névleges magasság	15 cm
Típus	Utánégető



Design

Design család	Linea	Acél típusa	Szálcsiszolt
Szín	Ezüst	Elülső panel	2 függőleges csíkkal
Felületkezelés	Ezüst	Fogantyú	Linea
Anyag	Rozsdamentes acél	Logo	Silk screen

Kezelő elemek

			
Kijelző	4 számjegyű LED	Gombok száma	3
Vezérlés típusa	Gombok	Gombok színe	Acél hatás

Program/Funkciók

Leolvasztás	Igen
Melegentartás	Igen
Edénymelegítő	Igen
Újramelegítés	Igen
Időzítő	Igen

MŰSZAKI JELLEMZŐK

Nyitómechanizmus	Fogantyúval	A fiók maximális teherbírása	75 kg
Alapanyag	Rozsdamentes acél	Kapacitás	21 l
Maximális súlylevonás	15 kg		

Type of heating

Fan assisted

Elektromos csatlakozás

Csatlakozódugó (F;E) Schuko
Névleges teljesítmény 420 W
Áramerősség 2 A

Feszültség (V) 220-240 V
Frekvencia (Hz) 50-60 Hz

Logisztikai információk

Termék szélesség (mm) 597 mm
Mélység (mm) 538 mm

Termékmagasság (mm) 136 mm

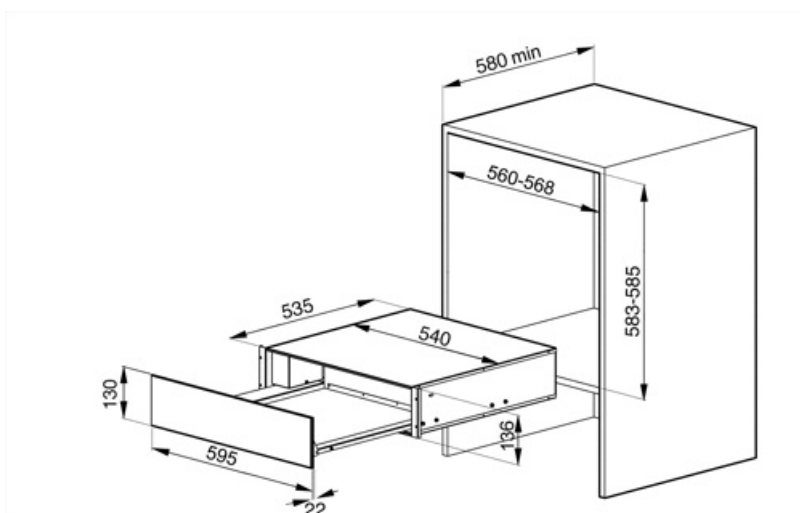

Symbols glossary



LED kijelző: a kiválasztott programok, funkciók és opciók, valamint a ciklus végéig eltelt idő megjelenítése.