

CT15NE-2

Οικογένεια προϊόντων
Ύψος
ΤΥΠΟΣ

Συρτάρι
15 cm
Θερμοθάλαμος



ΑΙΣΘΗΤΙΚΗ

Αισθητική Χρώμα	Linea Μαύρο	Φινίρισμα	Γυαλιστερό μαύρο
-----------------	-------------	-----------	------------------

ΧΕΙΡΙΣΜΟΣ

 Οθόνη Χειρισμός	4 ψηφία LED Πλήκτρα	Χρώμα πλήκτρων	Εφέ ατσάλιού
--	---------------------	----------------	--------------

Προγράμματα/Λειτουργίες

Χρονοδιακόπτης	Ναι
----------------	-----

ΤΕΧΝΙΚΑ ΧΑΡΑΚΤΗΡΙΣΤΙΚΑ

Μηχανισμός ανοίγματος Υλικό βάσης	Με λαβή Ανοξείδωτο ατσάλι	Μέγιστο βάρος επάνω στη συσκευή στον εντοιχισμό	45 kg
Μέγιστο επιτρεπόμενο βάρος φόρτωσης	25 kg	Type of heating	Fan assisted

ΗΛΕΚΤΡΙΚΗ ΣΥΝΔΕΣΗ

Φις	(F;E) Σούκο	Τάση (V) Συχνότητα (Hz)	220-240 V 50-60 Hz
-----	-------------	----------------------------	-----------------------

Όνομαστική ισχύς 400 W

Ένταση ρεύματος 2 A

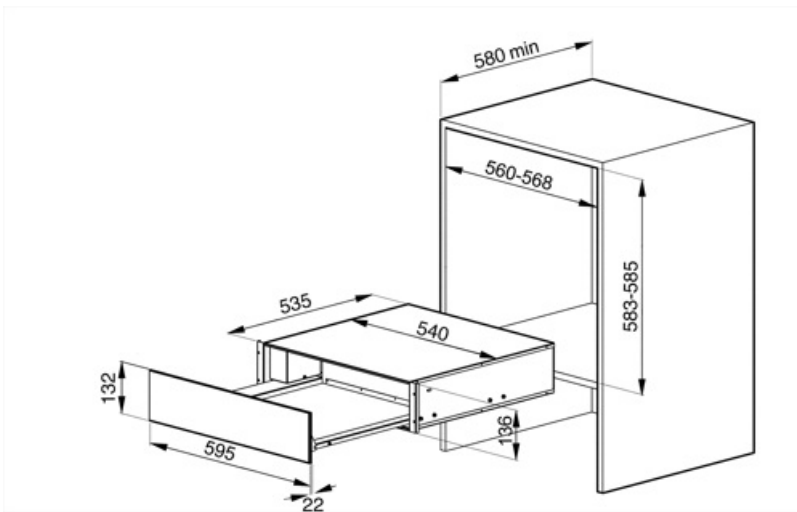

Symbols glossary



Οθόνη LED: για την προβολή των προγραμμάτων, των λειτουργιών και των επιλογών, καθώς και του χρόνου μέχρι το τέλος του κύκλου.