

CT15NE-2

Familia	Cajón
Altura comercial	15 cm
Tipología	Calientaplatos



Estética

Estética	Línea	Acabado	Negro brillante
Color	Negro		

Mandos

			
Pantalla	4 dígitos LED	Color de los botones	Efecto acero
Tipo de ajustes de control	Botones		

Programas/Funciones

Programador	Sí
-------------	----

Características técnicas

Sistema apertura	Tirador	Peso máximo del cajón	45 kg
Material base	Acero inoxidable	Tipo de calentamiento	Ventilador asistido
Peso máximo permitido	25 kg		

Conexión eléctrica

Enchufe	Schuko (F;E)	Voltaje (V)	220-240 V
		Frecuencia (Hz)	50-60 Hz

Potencia nominal 400 W

Corriente 2 A

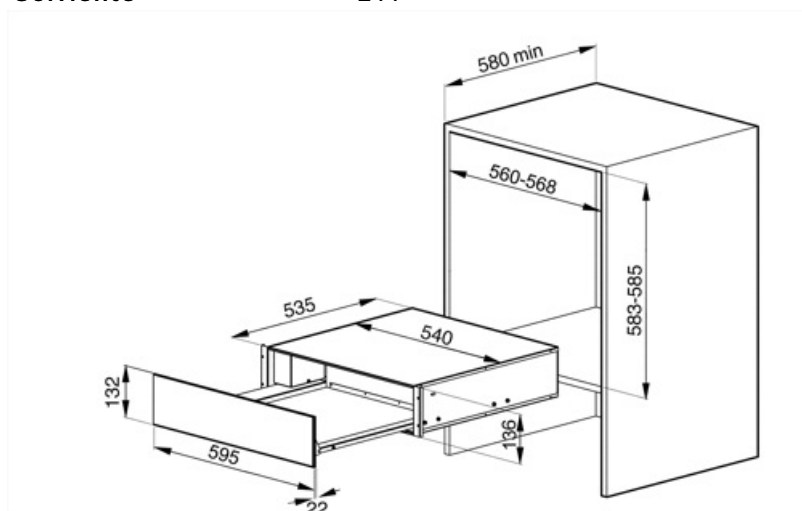

Symbols glossary



Pantalla LED: para optimizar el rendimiento y simplificar el uso del aparato tanto como sea posible, algunas lavadoras y refrigeradores están equipados con una pantalla LED que le permite ver el estado operativo del producto.