

CT15NE-2

Семейство продуктов
Коммерческая высота
Тип

Выдвижной ящик
15 см
Подогреватель посуды



Эстетика

Эстетика	Linea	Отделка	Черный глянцевый
Цвет	Черный		

Управление

 Дисплей	LED-дисплей 4-х значный	Цвет кнопок	Эффект нержавеющей стали
Тип управления	Кнопки		

Технические характеристики

Механизм открывания	С ручкой	Максимальная нагрузка на прибор	45 кг
Материал основания	Нержавеющая сталь	Тип нагрева	Вентилируемый
Максимально допустимый вес	25 кг		

Электрическое подключение

Тип электрической вилки	(F;E) Schuko	Напряжение	220-240 В
Номинальная мощность	400 Вт	Частота тока	50-60 Гц
Сила тока	2 А		

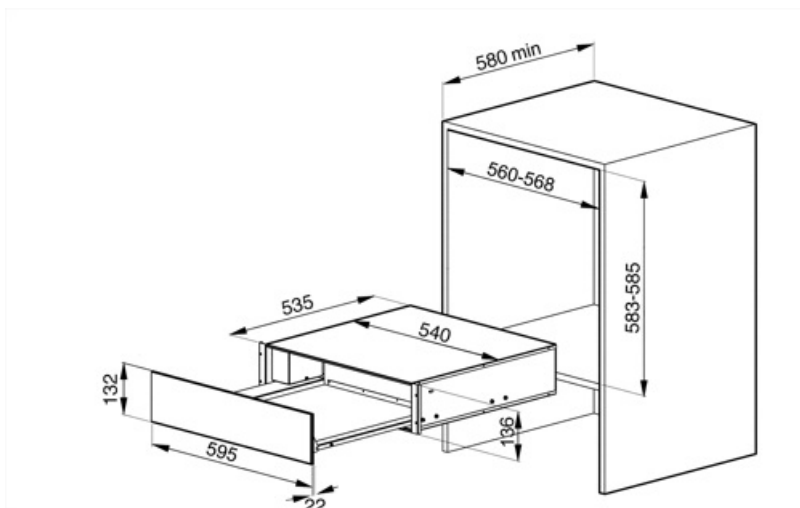

Symbols glossary (ТТ)



Светодиодный дисплей: для отображения выбранных программ, функций и опций, а также времени до конца цикла.