

СТ15Х

Семейство продуктов
Коммерческая высота
Тип

Выдвижной ящик
15 см
Подогреватель посуды



Эстетика

Эстетика	Classica	Материал дверцы	Нержавеющая сталь
Цвет	Нержавеющая сталь	Тип нержавеющей стали	Матовая
Отделка	Обработка против отпечатков пальцев	Ручка	Classica

Управление

			
Дисплей	LED-дисплей 4-х значный	Количество кнопок	3
Тип управления	Кнопки	Цвет кнопок	Эффект нержавеющей стали

Технические характеристики

Механизм открывания	С ручкой	Максимальная нагрузка на прибор	75 кг
Материал основания	Нержавеющая сталь	Объем	21 л
Максимально допустимый вес	15 кг	Тип нагрева	Вентилируемый

Электрическое подключение

Тип электрической вилки	(F;E) Schuko	Напряжение	220-240 В
Номинальная мощность	420 Вт	Частота тока	50-60 Гц
Сила тока	2 А		

Логистическая информация

Ширина изделия (мм) 597 мм

Глубина изделия (мм) 538 мм

Высота продукта (мм) 136 мм

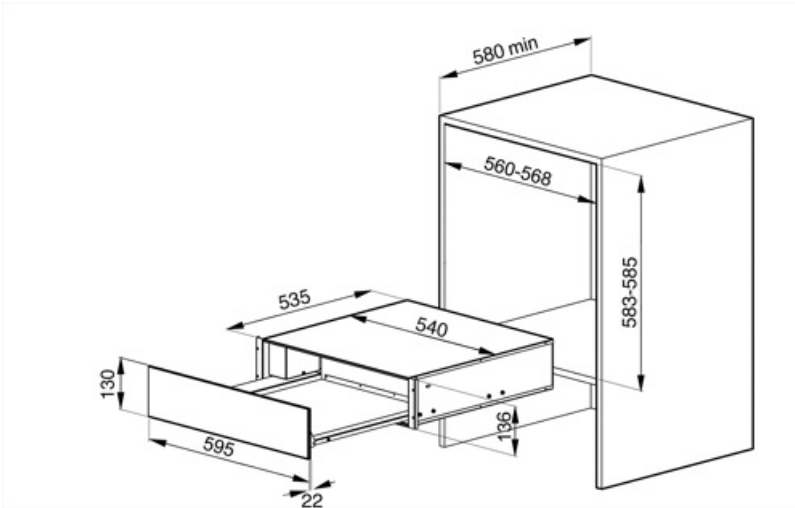

Symbols glossary (ТТ)



Светодиодный дисплей: для отображения выбранных программ, функций и опций, а также времени до конца цикла.