

CTP1015N

Familia	Cajón
Altura comercial	15 cm
Tipología	Calientaplatos



Estética

Estética	Línea	Panel frontal	Todo cristal
Color	Negro	Logo	Serigrafiado
Acabado	Negro brillante	Posición logo	Interior
Material	Cristal		

Mandos

Tipo de ajustes de control	Mandos de control	Mandos de control	Estándar
Nº controles	1	Color control	Negro

Características técnicas

Sistema apertura	Push-pull	Capacidad	21 l
Base material	Acero inoxidable	Tipo de calentamiento	Ventilador asistido
Peso máximo permitido	15 kg	Accesorios incluidos	Base silicona
Peso máximo del cajón	75 kg		

Conexión eléctrica

Enchufe	Schuko (F;E)	Voltaje (V)	220-240 V
Potencia nominal	400 W	Frecuencia (Hz)	50-60 Hz
Corriente	2 A		

Datos logísticos

Ancho (mm)

597 mm

Alto (mm)

538 mm

Altura del producto
(mm)

135 mm

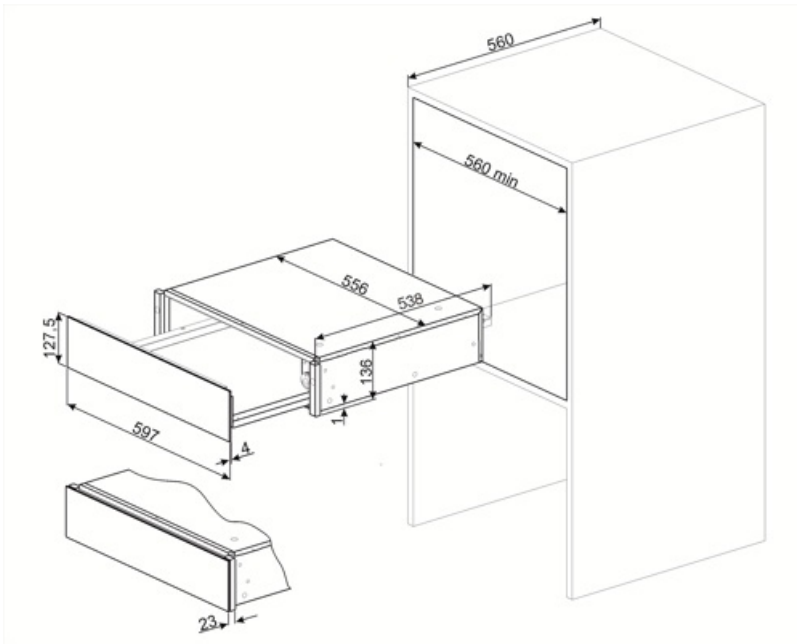

Benefit (TT)

Base de acero

Presencia de una alfombrilla de silicona antideslizante; removible y útil para colocar platos sin que se deslicen, para evitar ensuciar la base del cajón y prevenir rayones.

Apertura de puerta push-pull

Con un simple empuje, el cajón se abre y luego se cierra nuevamente al empujarlo hacia atrás.