

CV102F

Familia	Congeladores
Instalación	Libre instalación
Categoría	Bajo-Top
Sistema de refrigeración	Estático
Tipo de bisagra	Estándar
Posición bisagra	Derecha
Puerta reversible	Si



Estética

Estética	Universal	Color maneta	Blanco
Color	Blanco	Material laterales	Chapa
Material puerta	Acero	Color laterales	Blanco
Maneta	Externo	Logo	Aplicado
Maneta	Fija	Color del perfil de los cajones	Blanco

Instalación compartimento congelador

Número cajones	1
Número de cajones con puerta abatible	2

Otros equipos congelador

Bandeja contenedor cubitos	Si
----------------------------	----

Otras características técnicas

Accesorios compartimento congelador	Cubitera	Tipo de compresor	Estándar
Tipo de control de la temperatura	Electromecánico	Cantidad gas refrigerante (gr)	34 g
Número de compresores	1	Tipo de aislamiento	Ciclopentano
Tipo de gas refrigerante	R600a		

Rendimiento / Etiqueta energética - Reg. 2019





Annual energy consumption	209 kWh/a	Autonomía de conservación sin energía eléctrica	12 h
Volumen neto total	95 l	4 estrellas - Capacidad congelación	6.0 Kg/24h
Clase de eficiencia energética del modelo	F	Clase climática	SN, T
Airborne acoustical noise emission class	C	EEl	124 %
Volumen total del compartimento congelador	95 l		

Conexión eléctrica

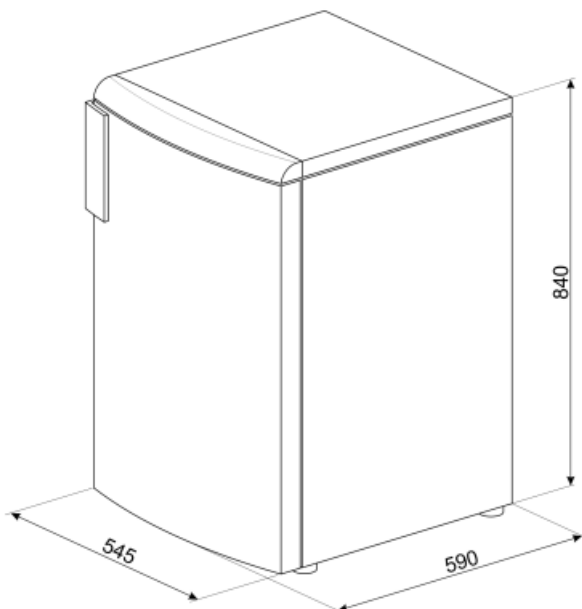
Enchufe	(F;E) Schuko	Tensión	230 V
Dato nominal de conexión eléctrica	70 W	Frecuencia	50 Hz
Intensidad	0,35 A	Largo del cable enchufe	193 cm



Symbols glossary (TT)

-  4 estrellas
-  A +: los electrodomésticos Smeg permiten ahorros de energía considerables en Clase A, A +, A ++ y A +++, para reducir el consumo mientras se mantiene la máxima eficiencia y garantizar el respeto por el medio ambiente.
-  Clase eficiencia energética F