

CV215NE



Famiglia	Congelatori
Installazione	Posa Libera
Categoria	Monoporta
Larghezza di riferimento	Fino a 60
Altezza di riferimento	100 - 160
Tipo di raffreddamento	No Frost
Tipo di cerniera	Standard
Posizione cerniera	Destra
Porta reversibile	Sì



Estetica

Estetica	Universale	Materiale fianchi	Lamiera
Colore	Bianco	Colore fianchi	Bianco
Materiale porta	Lamiera	Logo	Applicato
Maniglia	Integrata	Colore profilo cassette	Bianco
Tipo maniglia	Fissa	Display	7 segmenti

Allestimento comparto Congelatore

Numero cassette	4
Numero scomparti con ribaltina	1

Altre caratteristiche tecniche

Tasto congelamento rapido	Sì	Tipo di gas refrigerante	R600a
Spia Funzionamento	Sì	Tipo di compressore	Standard
Spia allarme temperatura	Sì	Quantità refrigerante (gr)	40 g
Guarnizione Antibatterica	Sì	Agente schiumogeno	Ciclopentano
Tipo di controllo della temperatura	Elettronico	Pannello metallico sul retro frigo	PP+Al foil
Numero di compressori	1		

Prestazioni / Etichetta Energetica - Reg. 2019



Consumo annuo di energia	266 kWh/a	Autonomia di Conservazione senza energia elettrica	9 h
Volume totale netto	177 l	4 stelle - Capacità di congelamento	10.0 Kg/24h
Classe di efficienza energetica	E	Classe climatica IEE	SN, N, ST, T 10 %
Classe di emissione di rumore aereo	C		
Somma dei volumi degli scomparti per prodotti congelati	177 l		

Collegamento Elettrico

Spina	(F;E) Schuko	Tensione	220-240 V
Dati nominali di collegamento elettrico	182 W	Frequenza	50 Hz
Corrente	0,50 A		

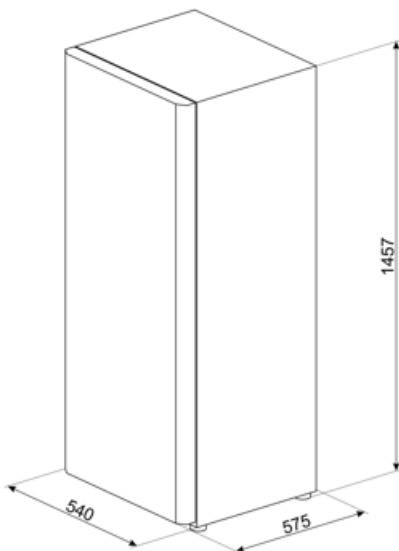

Glossario simboli



4 stelle



Classe di efficienza energetica E



No-Frost: Il sistema No-Frost evita la formazione di ghiaccio (nel congelatore) e di brina (nel frigorifero). Di conseguenza non sono più necessarie le periodiche operazioni di sbrinamento. Inoltre gli alimenti si conservano in modo più corretto e mantengono inalterati consistenza, sapore e gusto, mentre le confezioni non si attaccano tra di loro o alle pareti, in particolare nel vano congelatore.

Benefit

Sistema No-Frost

Il sistema No Frost evita la formazione di ghiaccio e contribuisce ad una migliore conservazione degli alimenti nel freezer

Porta reversibile

La porta reversibile assicura un'installazione flessibile e la massima ottimizzazione dello spazio disponibile

Maniglia integrata

La maniglia integrata conferisce un design pulito e minimale e semplifica le operazioni di pulizia della porta

Gas refrigerante R600a

Gas refrigerante R600a a basso impatto ambientale contribuisce ad un raffreddamento rapido con un minor consumo di energia