

CVI040BE



Famille	Cave à vin
Installation	Encastrable
Niche d'encastrement	88 cm
Largeur de référence	Jusqu'à 60
Hauteur de référence	Jusqu'à 100
Dégivrage	Automatique
Type de refroidissement	Froid brassé
Type de charnières	A pivot variable
Position des charnières	Droite
Porte réversible	Oui



Aménagement compartiment Cave à vin



Nombre d'étagères fixes	1
Nombre d'étagères extractibles	4
Nombre d'étagères extractibles et inclinables	1
Nombre de lampes	4
Matériau des étagères	Bois
Etagères extractibles montées sur rails télescopiques	Oui
Type d'éclairage interne	LED
Filtre à air	A charbon actif

Commandes et fonctions



Réglage commandes	Commandes tactiles	Sécurité enfants	Oui
Commandes	Internes, dans la cave à vin	Eclairage activable en mode continu	Temporisée
Afficheur	LED	Ventilation activable en mode continu	Oui
Fonctions de l'afficheur	Alarme température, Mode Expo, Indication température	Alarme température	Oui
Indicateur fonctionnement	Oui	Alarme porte ouverte	Oui

Technologie



Zones à température réglable	2	Nombre de compresseurs	1
Systèmes de refroidissement indépendants	2	Type de compresseur	Anti-vibrations
Nombre vitres porte	3	Type de gaz réfrigérant	R600a
Plage de température	5-20 °C	Quantité de réfrigérant (gr)	26 g
Type de contrôle de la température	Électronique	Agent d'expansion pour mousses isolantes	HFO
Vitre de la porte avec protection UV	Oui	Panneau métallique à l'arrière	Métallique
Résistance intégrée	Oui	Type d'ouverture de la porte	Avec un système d'ouverture électronique

Performance / Etiquette énergétique - Reg. 2019

 G			
Capacité maximale de stockage (bouteilles 0,75 lt)	40	Somme des volumes du (des) compartiment(s) Extra Fresh et du (des) compartiment(s) frais	126 l
Consommation d'énergie annuelle	147 kWh/a	Classe climatique	SN, N, ST
Classe énergétique	G	EEl	171 %
Classe d'émissions acoustiques dans l'air	C	Niveau sonore	38 dB(A) re 1 pW
Volume net total	126 l		

Raccordement électrique

Type de prise	(F;E) Schuko	Tension	220-240 V
Puissance nominale électrique (W)	65 W	Fréquence	50 Hz
Intensité	0,3 A	Longueur du câble d'alimentation	150 cm

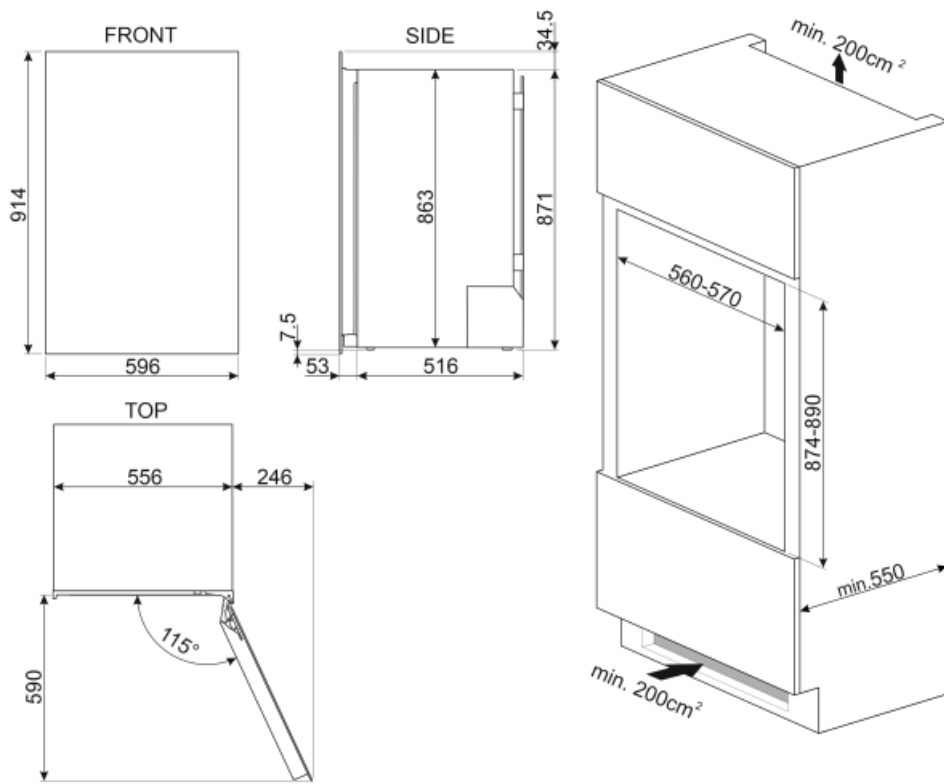

Not included accessories

KIT040BE

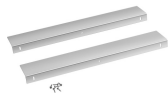

Symbols glossary (TT)



Dégivrage automatique : Le réfrigérateur se dégivre automatiquement. L'eau issue de ce dégivrage ne doit pas être récupérée car le réfrigérateur est équipé d'un système d'évaporation.



Afficheur LED : Pour optimiser les performances et simplifier au maximum l'utilisation de l'appareil, certaines machines à laver et certains réfrigérateurs sont équipés d'un afficheur LED qui permet de visualiser l'état de fonctionnement du produit.



Eclairage intérieur LED : L'éclairage intérieur LED assure à la fois des économies d'énergie et un éclairage d'ambiance.



Commandes sensibles : Les commandes tactiles faciles à utiliser permettent de programmer l'appareil par simple pression sur un bouton.



Système d'ouverture E-MOTION : le système électronique E-MOTION permet d'ouvrir l'appareil de manière semi-automatique en exerçant une pression sur la surface de la porte.



A : La classe A des produits Smeg garantit de basses consommation d'énergie



Brassé : Système de ventilation de refroidissement qui permet à l'air à l'intérieur du réfrigérateur d'être constamment et uniformément réparti.



Hauteur de la niche d'encastrement



Classe énergétique G