

## CVI040BE



Família	Garrafeira
Instalação	De encastre
Nicho para encastre	88 cm
Largura de referência	Até 60
Altura de referência	Até 100
Descongelação	Automática
Tipo de refrigeração	Ventilada
Tipo de dobradiças	Dobradiças reversíveis
Dobradiças	À direita
Portas reversíveis	Sim



## Disposição do compartimento da garrafeira



Prateleiras fixas	1
Prateleiras removíveis	4
Prateleiras removíveis e dobráveis	1
Nº de lâmpadas	4
Material das prateleiras	Madeira
Prateleiras com guias telescópicas para extração fácil	Sim
Tipo de iluminação da garrafeira	Led ativado com sistema eletrónico EMOTION
Filtro de renovação do ar	Carvão ativo

## Comandos e funções



Comandos	Touch Control	Bloqueio de controlo	Sim
Comandos	no interior	Iluminação ativada continuamente	Temporizada
Display	Display com LEDs	Ventilação ativada continuamente	Sim
Funções do display	Alarme perda de temperatura, Opção modo showroom, Indicação da temperatura	Alarme perda de temperatura	Sim
Luz indicadora de funcionamento	Sim	Alarme de porta aberta	Sim

## Especificações técnicas



<b>Zonas com temperatura regulável</b>	2	<b>Tipo de compressor</b>	Compressor de baixa vibração
<b>Sistema independente de gestão da temperatura</b>	2	<b>Tipo de gás de refrigeração</b>	R600a
<b>Número de vidros na porta</b>	3	<b>Quantidade de refrigerante (gr.)</b>	26 g
<b>Temperaturas</b>	5°C - 20°C	<b>Espuma expansiva de isolamento</b>	HFO
<b>Tipo de controlo da temperatura</b>	Eletrónico	<b>Painel de metal na parte traseira do frigorífico</b>	Metal
<b>Vidro da porta com proteção aos raios UV</b>	Sim	<b>Abertura da porta</b>	sistema eletrónico E Motion
<b>Resistência integrada</b>	Sim	<b>Door closing type</b>	With E MOTION electronic closing system
<b>Nº de compressores</b>	1		

## Performance / Etiqueta energética



<b>Capacidade máxima de garrafas 0,75 L</b>	40	<b>Volume líquido da garrafeira</b>	126 l
<b>Consumo anual de energia</b>	147 kWh/a	<b>Classe climática</b>	SN, N, ST
<b>Classe energética</b>	G	<b>EEl</b>	171 %
<b>Classe de emissão de ruído aéreo</b>	C	<b>Nível de ruído</b>	38 dB(A) re 1 pW
<b>Total net volume</b>	126 l		

## Ligação elétrica

<b>Ficha elétrica</b>	(F;E) Schuko	<b>Tensão (Volts)</b>	220-240 V
<b>Potência nominal</b>	65 W	<b>Frequência (Hz)</b>	50 Hz
<b>Corrente (Amperes)</b>	0.3 A	<b>Comprimento do cabo de alimentação</b>	150 cm

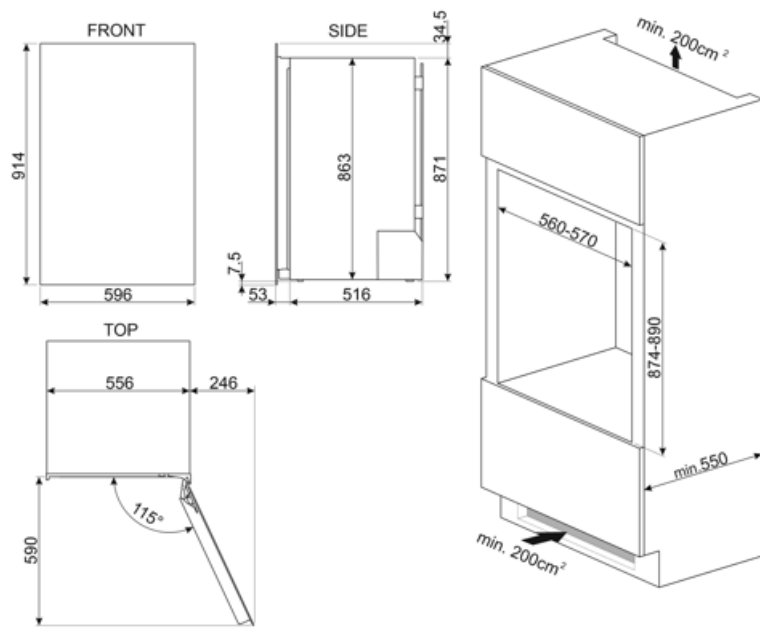

---







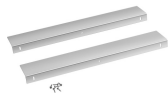

## Acessórios Compatíveis

---

KIT040BE



## Symbols glossary

-  Descongelação: sistema de descongelamento automático em intervalos regulares, eliminando a necessidade de descongelar completamente.
-  Classe de eficiência energética do produto declarada na etiqueta energética e na ficha do produto e em conformidade com os regulamentos UE.
-  E MOTION opening system: the E MOTION electronic system allows to open the appliance semi-automatically by applying pressure on the door surface.
-  Iluminação por LED no interior, criando uma luz com uma distribuição perfeita. O LED consome menos energia, aquece muito menos e tem uma vida mais longa do que as lâmpadas tradicionais.
-  Comandos Touch Control: os comandos podem trabalhar por pressão de um display tátil.
-  Classe de eficiência energética do produto declarada na etiqueta energética e na ficha do produto e em conformidade com os regulamentos UE.
-  Display LED: Para visualizar os programas, funções e opções selecionadas e o tempo para o fim do programa.
-  Ventilador: sistema de circulação forçada de ar frio para garantir uma distribuição de ar e da temperatura no interior do frigorífico.
-  Indica a altura do eletrodoméstico ajudando a perceber em que nicho de móvel deverá ser encastrado.

---

## Benefit (TT)

---

### Reversible door

Reversible door for easy and versatile installation in any kitchen

### Sistema de abertura eletrónica E MOTION

O inovador sistema de abertura eletrónica E MOTION permite uma abertura cómoda com um simples toque na porta

Um simples toque é suficiente para abrir a porta, graças ao sistema eletrónico E MOTION. Para completar a abertura, basta acompanhar a porta com a mão. Se a garrafeira já não estiver a ser necessária, a porta fecha-se automaticamente.

### Vidro com proteção UV

O vidro com proteção UV protege as garrafas da passagem de luz para o interior da garrafeira, para uma conservação impecável

### Prateleira de exposição

A prateleira regulável garante que as melhores garrafas possam estar visíveis, com a possibilidade de dispor também garrafas de grandes dimensões

### luz LED

As luzes LED garantem uma visibilidade perfeita em vários níveis no interior da garrafeira. Graças ao sistema de abertura eletrónica E MOTION, um simples toque na porta ativa a iluminação

### Filtro de ar de carvão ativo

O filtro de ar de carvão ativo garante uma excelente qualidade do ar e é fácil de manter

### Display touch

Display touch para uma gestão fácil e precisa da temperatura no interior da garrafeira

### Compressor de baixa vibração

O compressor de baixa vibração evita a exposição das garrafas a vibrações prolongadas, o que poderia comprometer a qualidade do vinho

### Guias telescópicas

Guias telescópicas para uma fácil extração das garrafas