

CVI18LWS2



Familie	Wijnklimaatkast
Installatie	Inbouw
Inbouwnis	45 cm
Ontdooien	Automatisch
Type koeling	Geventileerd
Type scharnier	Variable hinge
Positie scharnier	Links



Kenmerken van het wijnklimaatkastgedeelte



Aantal vaste leggers	1
Aantal uitneembare leggers	2
Materiaal leggers	Hout
Uitneembare leggers op telescopische geleiders	Ja
Type binnenverlichting	Led
Koolstoffilter	Actief koolstoffilter

Programs/Functions



Regeling bediening	Touch control	Kinderbeveiliging	Ja
Bediening	External, in the door	Lighting forced ON	Gedurende een maximumperiode
Display	Led	Ventilator AAN forceren	Ja
Display functies	Temperatuuralarm, Temperatuurwaarde	Temperatuuralarm	Ja
Functioneringindicator (lampje)	Ja	Alarm deur open	Ja

Technische specificaties

Instelbare temperatuurzones	1	Aantal compressoren	1
Onafhankelijke koelsystemen	1	Type compressor	Compressor met laag trillingsniveau
Aantal glazen deuren	2	Type koelmiddel	R600a

Temperatuur instelbaar	5-20 °C	Hoeveelheid koelmiddel (gr)	18 g
Type temperatuurcontrole	Elektronisch	Schuimmiddel	Cyclopentaan
Anti-UV deurglas	Ja	Metalen paneel achterop de koelkast	Plaatstaal
Geïntegreerd verwarmingselement	Ja	Deur openen	With push pull system

Performance / Energy Label - Reg. 2019









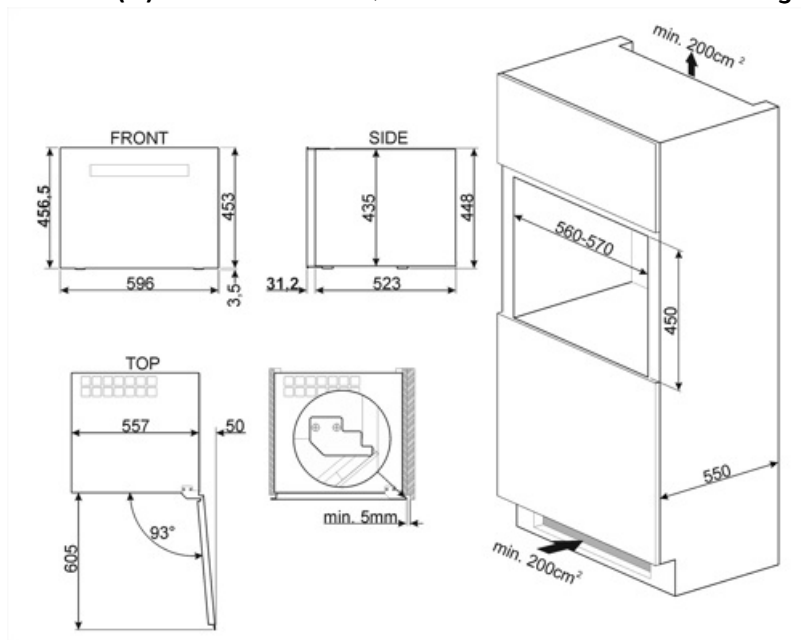



Max. capaciteit (flessen van 0,75 l)	18	Netto inhoud koelcompartiment(en)	46 l
Jaarlijks energieverbruik	130 kWh/a	Klimaatklasse	SN, N, ST
Energie-efficiëntieklasse	G	EEl	163 %
Geluidsniveau klasse	C	Geluidsniveau	38 dB(A) re 1 pW
Totaal netto inhoud	46 l		

Elektrische aansluiting

Stekker	(F;E) Schuko	Spanning (V)	220-240 V
Aansluitwaarde	40 W	Frequentie (Hz)	50 Hz
Stroom (A)	0,4 A	Lengte voedingskabel	150 cm



Symbols glossary (TT)

-  Het automatische ontdooisysteem werkt door automatisch te ontdoeien met regelmatige tussenpozen, waardoor ontdoeien helemaal niet nodig is.
-  LED-display: toont de geselecteerde programma's, functies en opties en de tijd tot het einde van de cyclus.
-  Led-binnenverlichting: is een meer energie-efficiënte en duurzame manier om de binnenkant van het apparaat te verlichten.
-  Appliances with Wi-Fi connectivity. Via SmegConnect App is possible to monitor and remotely control appliances through smartphone and tablet (iOS and Android).
-  Wi-Fi connectivity
-  A +: Energie-efficiëntieklasse A + helpt om tot 10% energie te besparen in vergelijking met klasse A. Maximale prestaties bij minimaal verbruik zijn gegarandeerd.
-  Geventileerd: geforceerde distributie van koude lucht in het koelgedeelte, waardoor een gelijkmatige temperatuurverdeling in de koelkast mogelijk is.
-  Built-in niche
-  Touch control: dankzij de gebruiksvriendelijke Touch control kan het apparaat met één druk op de knop worden geprogrammeerd.
-  Energy efficiency class G