

## CVI338RX3



Famille	Cave à vin
Installation	Encastrable
Niche d'encastrement	82-87 cm
Dégivrage	Automatique
Type de refroidissement	Froid brassé
Type de charnières	Standard
Position des charnières	Droite



### Aménagement compartiment Cave à vin



Nombre d'étagères fixes	2
Nombre d'étagères extractibles	3
Matériau des étagères	Bois
Etagères extractibles montées sur rails télescopiques	Oui
Type d'éclairage interne	LED
Filtre à air	A charbon actif

### Commandes et fonctions



Réglage commandes	Commandes tactiles	Sécurité enfants	Oui
Commandes	Internes, dans la cave à vin	Eclairage activable en mode continu	Temporisée
Afficheur	LED	Ventilation activable en mode continu	Oui
Fonctions de l'afficheur	Alarme température, Indication température	Alarme température	Oui
Indicateur fonctionnement	Oui	Alarme porte ouverte	Oui

### Technologie

Zones à température réglable	2	Type de compresseur	Anti-vibrations
		Type de gaz réfrigérant	R600a

Systèmes de refroidissement indépendants	2	Quantité de réfrigérant (gr)	20 g
Nombre vitres porte	2	Agent d'expansion pour mousses isolantes	HFO
Plage de température	5-20 °C	Panneau métallique à l'arrière	Métallique
Type de contrôle de la température	Électronique	Pieds réglables	2 avant et 2 arrière
Vitre de la porte avec protection UV	Oui	Type d'ouverture de la porte	Avec poignée
Résistance intégrée	Oui		
Nombre de compresseurs	1		

## Performance / Etiquette énergétique - Reg. 2019







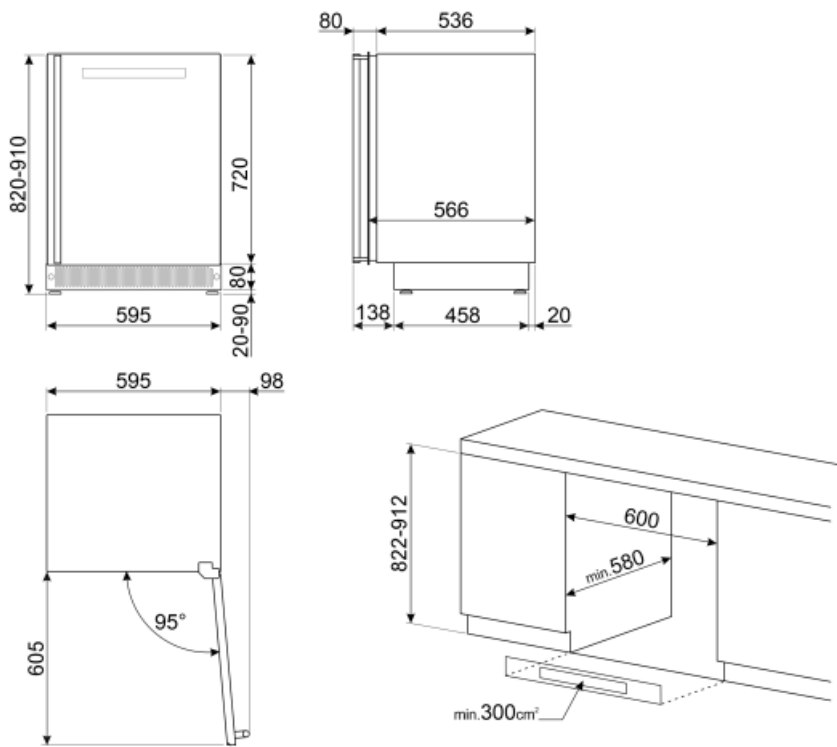

			
Consommation d'énergie annuelle	140 kWh/a	Somme des volumes du (des) compartiment(s) Extra Fresh et du (des) compartiment(s) frais	114 l
Classe énergétique	G	Classe climatique	SN, N, ST
Classe d'émissions acoustiques dans l'air	C	EEL	165 %
Volume net total	114 l	Niveau sonore	38 dB(A) re 1pW

## Raccordement électrique

Type de prise	(F;E) Schuko	Tension	220-240 V
Puissance nominale électrique (W)	40 W	Fréquence	50 Hz
Intensité	0.4 A	Longueur du câble d'alimentation	180 cm



## Symbols glossary (TT)

- |  |   |   |   |
|--|---|---|---|
|  | Dégivrage automatique : Le réfrigérateur se dégivre automatiquement. L'eau issue de ce dégivrage ne doit pas être récupérée car le réfrigérateur est équipé d'un système d'évaporation. |  | Afficheur LED : Pour optimiser les performances et simplifier au maximum l'utilisation de l'appareil, certaines machines à laver et certains réfrigérateurs sont équipés d'un afficheur LED qui permet de visualiser l'état de fonctionnement du produit. |
|  | Classe énergétique G  |  | A : La classe A des produits Smeg garantit de basses consommation d'énergie   |
|  | Brassé : Système de ventilation de refroidissement qui permet à l'air à l'intérieur du réfrigérateur d'être constamment et uniformément réparti.  |  | Anti-traces : Le traitement spécial auquel est soumis l'acier inox empêche la formation d'halos et d'empreintes digitales sur la surface et contribue à améliorer sa luminosité.  |
|  | Eclairage intérieur LED : L'éclairage intérieur LED assure à la fois des économies d'énergie et un éclairage d'ambiance.  |  | Hauteur de la niche d'encastrement  |
|  | Commandes sensibles : Les commandes tactiles faciles à utiliser permettent de programmer l'appareil par simple pression sur un bouton.  |   |   |