

## CVI621NR3

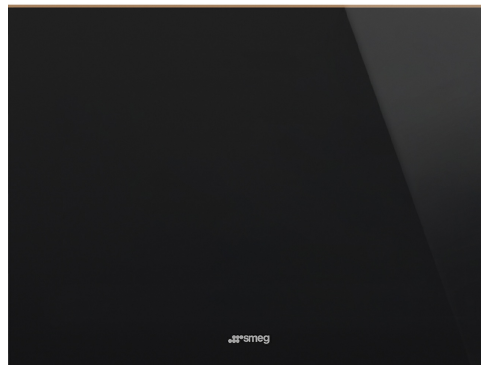

Familie	Răcitor de vin
Instalare	Încorporat
Nișă integrată	45 cm
Dezghețare	Automat
Tip răcire	Ventilator asistat
Tip balama	Standard
Poziție balama	Dreapta
Ușă reversibilă	Da



### Caracteristicile compartimentului cramă



Numărul de rafturi fixe	1
Numărul de rafturi detașabile	2
Material rafturi	Lemn
Rafturi detașabile pe șinele de ghidare telescopice	Da
Tip de lumină interioară	LED
Filtru de aer	Filtru cărbune activat

### Programe/funcții



Setare control Comenzi	Controlul tactil Interior, în compartimentul pivniței	Blocare control iluminat forțat PORNIT	Da Într-o perioadă maximă
Afișaj	LED	Ventilator forțat PORNIT	Da
Afișaj funcții	Alarmă temperatură, Valoare temperatură	Alarmă temperatură	Da
Alimentare lampă	Da	Alarmă pentru ușă deschisă	Da

### Caracteristici tehnice

Zone de temperatură reglabile	1	Numărul de compresoare	1
Sisteme de răcire independente	1	Tip compresor:	Compresor cu vibrații scăzute
Numărul de uși de sticlă	2		

<b>Interval de temperatură</b>	5-20 °C	<b>Tip gaz agent frigorific</b>	R600a
<b>Tip de control al temperaturii</b>	Electronic	<b>Cantitatea de agent frigorific (g)</b>	20 g
<b>Geamuri anti-UV</b>	Da	<b>Foam agent</b>	HFO
<b>Element de încălzire integrat</b>	Da	<b>Panou metalic pe spatele frigiderului</b>	Metal
		<b>Tipul de deschidere a ușii</b>	Cu sistem de împingere

## Etichetă performanță/energie – Reg. 2019







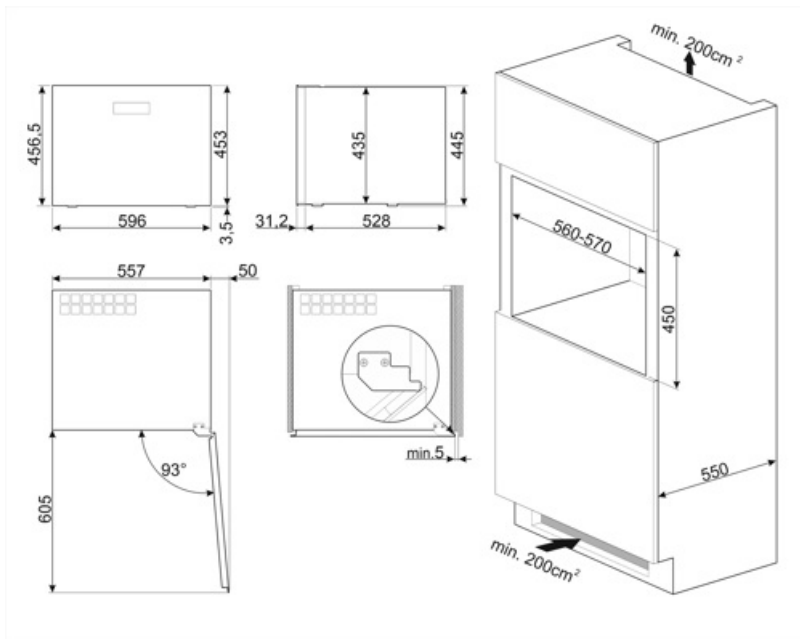

<b>Capacitate maximă (sticle 0,75 l)</b>	21	<b>Suma volumelor compartimentului (compartimentelor) de refrigerare și ale compartimentului (compartimentelor) necongelat(e)</b>	56 l
<b>Consumul anual de energie</b>	100 kWh/a	<b>Clasa climatică</b>	SN, N, ST
<b>Clasa de eficiență energetică</b>	F	<b>IEE</b>	124 %
<b>Clasa emisiilor de zgomot transmis prin aer</b>	C	<b>Nivel de zgomot</b>	36 dB(A) re 1 pW
<b>Volum net total</b>	56 l		

## Conexiune electrică

<b>Ștecher</b>	(F; E) Schuko	<b>Tensiune (V)</b>	220-240 V
<b>Valoarea nominală a conexiunii electrice</b>	40 W	<b>Frecvență (Hz)</b>	50 Hz
<b>Curent</b>	0,4 A	<b>Lungimea cablului de alimentare</b>	180 cm



## Symbols glossary (TT)

	Sistemul automat de dezghețare funcționează prin dezghețare automată la intervale regulate, eliminând complet necesitatea dezghețării.		A+: Clasa de eficiență energetică A+ ajută la economisirea a până la 10 % energie comparativ cu clasa A. Performanța maximă cu consum minim este garantată.
	Clasa de eficiență energetică F		Afișaj cu LED-uri: pentru a afișa programele, funcțiile și opțiunile selectate și timpul până la sfârșitul ciclului.
	Ventilat Distribuția forțată a aerului rece în compartimentul frigiderului, care permite distribuția uniformă a temperaturii în frigider.		Iluminatul interior CU LED-URI: este o modalitate mai eficientă din punct de vedere energetic și de lungă durată de iluminare a interiorului aparatului.
	Nișă integrată		Comenzi tactile: Comenzile tactile ușor de utilizat permit programarea aparatului prin atingerea unui buton.