

# CX61GMXNLK

Categorie fornuis	60x60 cm
Aantal ovens met energielabel	1
Cavity heat source	Elektrisch
Type kookplaat	Gas
Type primaire oven	Thermogeventileerd
Reinigingssysteem primaire oven	Vapor Clean
EAN-code	8017709349226
Energie-efficiëntieklasse	A

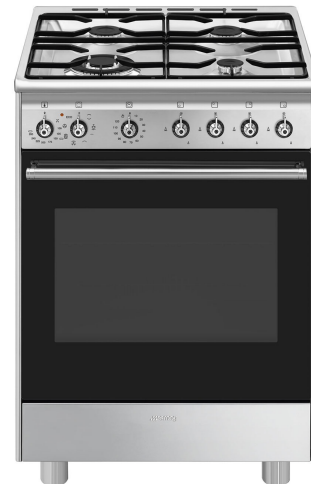

## Design



<b>Esthetiek</b>	Classici	<b>Type bediening</b>	Bedieningsknoppen
<b>Series</b>	Concerto	<b>Bedieningsknoppen</b>	Smeg Classici
<b>Design</b>	Standaard	<b>Kleur knoppen</b>	Roestvrij staal
<b>Kleur</b>	Roestvrij staal	<b>Aantal bedieningsknoppen</b>	7
<b>Afwerking</b>	Polished/Satin	<b>Kleur serigrafie</b>	Zwart
<b>Afwerking bedieningspaneel</b>	Roestvrij staal	<b>Deur</b>	Geheel glas
<b>Logo</b>	In reliëf	<b>Type glas</b>	Zwart
<b>Positie logo</b>	Strook onder de oven	<b>Handgreep</b>	Smeg Classici
<b>Kleur kookplaat</b>	Roestvrij staal	<b>Kleur handgreep</b>	Geborsteld roestvrijstaal
<b>Type pannendragers</b>	Mat zwart geëmailleerd	<b>Pootjes</b>	Zilver

## Programma's / functies

Aantal kookfuncties 8  
Traditionele kookfuncties



Statisch



Turbo



ECO

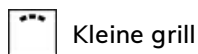

Kleine grill

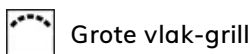

Grote vlak-grill

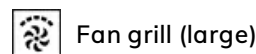

Fan grill (large)



Base



Pizza

## Schoonmaak functie



## Technische specificaties kookplaat



Totaal aantal kookzones 4

Linksvoor - Gas - URP - 3.50 kW

Linksachter - Gas - SRD - 1.75 kW

Rechtsachter - Gas - SRD - 1.75 kW

Rechtsvoor - Gas - AUX - 1.00 kW

Type gasbranders Standaard

Automatische vonkontsteking Ja

Thermobeveiliging Ja

Branderdeksels Mat zwart geëmailleerd

## Technische specificaties primaire oven



Aantal lampen 1

Aantal ventilatoren 1

Netto inhoud 70 l

Bruto inhoud 1e oven 79 l

Materiaal ovenruimte Ever Clean emaille

Aantal kookniveaus 5

Type ovenrekken Metalen zijsteunen

Soort verlichting Halogeen

Vermogen lamp 40 W

Instelling kooktijd Timer + einde bereiding

Deur openen naar beneden

Uitneembare ovendeur Ja

Volledig glazen binnendeur Ja

Uitneembaar glas binnendeur Ja

Aantal ruiten ovendeur 3

Aantal thermo-reflecterende ruiten 1

Veiligheidsthermostaat Ja

Koelsysteem Mantelkoeling

Afmetingen bruikbare interne ovenruimte 360X460X425 mm

(hxbxd)

Temperatuurregeling Elektro-mechanisch

Onderwarmte - vermogen 1200 W

Bovenwarmte - vermogen 1000 W

Grill - vermogen 1700 W

Grote vlakgrill - vermogen 2700 W

Circulatie - vermogen 2000 W

Type grill Elektrisch

## Opties primaire oven

Akoestisch signaal einde kooktijd Ja

Minimum temperatuur 50 °C

Maximum temperatuur 260 °C

## Meegeleverde accessoires primaire oven en kookplaat

---

Houder t.b.v. caffettiera	1	Bakplaat (40 mm)	1
Rek met achter- en zijstop	1		

## Elektrische aansluiting

---

Aansluitwaarde	3000 W	Lengte voedingskabel	115 cm
Stroom	13 A	Frequentie	50/60 Hz
Spanning	220-240 V	Aansluitkast	3 polig
Electric cable	Installed, Single phase		

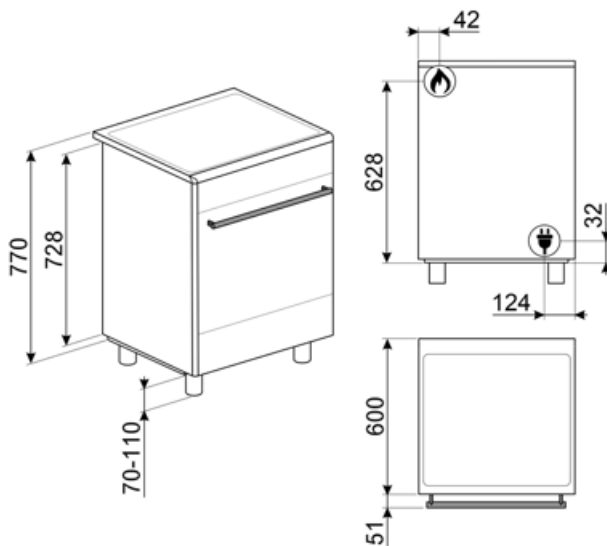

## Accessoires niet inbegrepen

### AIRFRY

Airfryerrek AIRFRY . Ideaal voor traditioneel frituren in de oven, maar met minder calorieën en minder vet. Hiermee creëer je snel en eenvoudig gerechten zoals frites, gebakken groenten en vis, waardoor ze perfect bruin en krokant worden.



### GTP

Gedeeltelijk uittrekbare telescopische geleiders (1 niveau)



### BNP608T

Teflon-coated tray, 8mm depth, to be placed on the grid



### BN620-1

Geëmailleerde bakplaat, 20 mm diep



### AL60

Opstand geschikt voor 60cm Concertfornuizen met gaskookplaat MF oven



### BBQ

Dubbelzijdig



### PALPZ

Pizzaschep met inklapbare handgreep breedte: 315 mm lengte: 325 mm



### SFLK1

Kinderslot



### PRTX

Ronde pizzasteen met handvaten, diameter 35 cm



### BG6090-1

Gietijzeren grillplaat geschikt voor Concerto fornuizen



### PPX6090-1

Stainless steel teppanyaki plate, suitable for Concerto cookers



### KITPD

Hoogte uitbreidingsset (max. 15cm) zwart



### STONE

Rectangular refractory stone Ideal for cooking pizzas with the same results as a typical wood-fired oven. Can also be used for baking bread, focaccias and other recipes such as pies, flans or biscuits Dimensions:L42 x H1,8 x P37,5 cm.



### KITPAX

Hoogte uitbreidingsset (min. 10,5 cm - max. 16 cm), roestvrij staal



**KITP60X9**

Splashback, stainless steel, suitable for 60X60cm Concerto cookers with pyro and MF oven

**BN640**

Geëmailleerde bakplaat, 40 mm diep





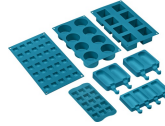









**GTT**









Volledig uittrekbare telescopische geleiders (1 niveau)

**SMOLD**

Set van 7 siliconen vormpjes voor ijsjes, ijslolly's, pralines, ijsblokjes of om etenswaren te portioneren. Bruikbaar van -60 ° C tot + 230 ° C

## Symbols glossary (TT)

 <p>A: Droogprestaties van het product, gemeten vanaf A +++ tot D / G afhankelijk van de productfamilie</p>	 <p>Installation in column: Installation in column</p>
 <p>Luchtkoelsysteem: om een veilig oppervlak te garanderen temperaturen.</p>	 <p>Deuren met driedubbele beglazing: aantal glazen deuren.</p>
 <p>Geëmailleerde binnenkant: De geëmailleerde binnenkant van alle Smeg-ovens heeft een speciale antacidumvoering die helpt om de binnenkant schoon te houden door de hoeveelheid kookvet te verminderen.</p>	 <p>De ovenruimte wordt tegelijk door het onder- en bovenelement verwarmt. De hitteverdeling over het gerecht is afhankelijk van het niveau waarop men dit plaatst. Geschikt voor bakken op 1 niveau. Gerechten: alle ovenschotels, vlees, gevogelte, brood, (gevulde) taarten. Speciaal: gans en eend (bevatten veel vet).</p>
 <p>De ovenruimte wordt uitsluitend verhit door het onderelement. Voor gerechten die een hoge basistemperatuur behoeven, heeft deze bakstand weinig tot geen invloed op de korst aan de bovenzijde. Geschikt voor bakken op 1 niveau, ideaal voor deeggerechten die moeten rijzen (bijv. pizza). Bij gevulde taarten zal de deegbodem beter droog blijven.</p>	 <p>ECO: low energy consumption cooking: this function is particularly suitable for cooking on a single shelf with low energy consumption. It is recommended for all types of food except those that can generate a lot of moisture (for example vegetables). To achieve maximum energy savings and reduce time, it is recommended to put the food in the oven without preheating the cooking compartment</p>
 <p>De warmte wordt geproduceerd door het grill- en bovenelement. Verhitting over het volledige oppervlak. De thermostaat wordt, afhankelijk van het gerecht, in de regel op de maximale stand gezet. Bij een korte baktijd kan de ovendeur gesloten blijven; bij langere baktijd blijft deze gedeeltelijk geopend. Voor vleesgerechten (klein- en middelgroot), vleespennen, vis, groenten, gratineren etc.</p>	 <p>De warmte is alleen afkomstig van het grill-element. Verhitting over een kleiner oppervlak. Te gebruiken als de grote vlak-grill, maar voor kleinere hoeveelheden</p>
 <p>Ventilator met grillelement: De ventilator vermindert de felle hitte van de grill en biedt een uitstekende methode om verschillende soorten voedsel, karbonades, steaks, worstjes enz. Te grillen, waardoor het gelijkmatig bruin wordt en de warmte wordt verdeeld, zonder het voedsel uit te drogen. De bovenste twee niveaus die voor gebruik worden aanbevolen, en het onderste deel van de oven kunnen worden gebruikt om gerechten tegelijkertijd warm te houden, een uitstekende mogelijkheid bij het bereiden van een gegrild ontbijt. Halve grill (alleen middengedeelte) is ideaal voor kleine hoeveelheden voedsel.</p>	 <p>Knobs control</p>
 <p>Pizza function: Specific function for cooking pizza in a pan. It allows to obtain a pizza that is soft inside and crispy outside with the topping perfectly cooked, not dry and not burnt.</p>	 <p>Turbo: the heat comes from 3 directions: above, below and from the back of the oven The fan is active. It allows quick cooking, even on several shelves without mixing the aromas. Ideal for large volumes or foods that require intense cooking.</p>

- 
- |  |   |   |  |
|--|---|---|--|
|  | Gas ovens offer instantaneous heat control, reduced cooking times and the ability to bake at much lower temperatures than electric ovens.   |  | All glass inner door: All glass inner door, a single flat surface which is simple to keep clean. |
|  | The inner door glass: can be removed with a few quick movements for cleaning.   |  | verlichting  |
|  | Automatic opening: some models have Automatic opening door when the cycle is finished which is a perfect solution for handle-less kitchen units as no handle is needed. For safety reasons, the door locks automatically when the machine is in use to avoid it being opened inadvertently. |  | The oven cavity has 5 different cooking levels.  |
|  | Ultrasnelle branders: Krachtige ultrasnelle branders bieden tot 5kw vermogen.   |  | Vapor Clean: a simple cleaning function using steam to loosen deposits in the oven cavity.       |
|  | The capacity indicates the amount of usable space in the oven cavity in litres.   |   |  |

---

## Benefit (TT)

---

### **True-convection**

The best cooking performances guaranteed by ventilated circular flow

Multiple fans and heating elements guarantee the perfect aerodynamic heat flow, allowing homogeneous and quicker cooking inside the cavity.

### **Gas hob**

Gas provides permanent control of the heat source and the temperature change is immediate

Equipped with a thermocouple, the gas supply is cut off if the flame is extinguished for greater safety.

### **Vapor Clean**

By inserting water into a recess at the bottom of the cavity, steam is generated, which softens the residue and facilitates its removal

By inserting water into a recess at the bottom of the cavity, steam is generated, which softens the residue and facilitates its removal.

### **Single turbine**

The oven has a fan equipped with a circular heating element allowing cooking with rotating heat

### **Isothermic Cavity**

The best cooking performance at the highest energy efficiency

### **Tangential cooling**

New cooling system with tangential fan and airflow from the door to the splashback

### **Multilevel halogen light**

Internal halogen lighting on different levels guarantees excellent visibility

### **Adjustable height**

Cooker top flushed with the working area thanks to adjustable feet

### **Removable inner glass**

Internal door glasses are easily removable for complete cleaning

### **Multilevel cooking**

Several cooking levels allow maximum flexibility of use

### **Cold door**

During any function, the external door glass is cold, avoiding any risk of burns



---

**AirFry (AIRFRY optional accessory)**

Lighter and tastier food thanks to airfry basket (optional accessory)

**BBQ (optional accessory)**

Barbeque cooking directly in the oven with the double-sided grill (BBQ optional accessory)

**Pizza stone (optional accessory)**

Baking with refractory stone for soft and crispy pizza and yeast products (STONE optional accessory)