

# CX91GMBL

Størrelse komfyr	90x60 cm
Antall stekeovner med energimerking	1
Varmekilde kammer	Elektrisk
Type platetopp	Gass
Hovedovn, type	Termoventilert ovn
Rengjøringsystem hovedovn	Hydrolytisk
EAN-kode	8017709329501
Energi effektivitetsklasse	A



## Estetisk linje

			
Estetikk	Classic	Type kontroll innstilling	Vridere
Serie	Concerto	bryterne	Smeg Classic
Design	Rund design	kontroller farge	Rustfritt stål
Farge	Sort	Antall kontroller	8
Finish	Sort	Farge på silketrykk	Sort
Overflate	Emaljert metall	Ovnsdør	Helglass
kommandopanel		Glasstype i ovnsdør	Sort
Logo	Preget	Håndtak	Smeg Classic
Posisjon logo	Panel under ovnen	Håndtak farge	Børstet rustfritt stål
Hettefarge	Sort emalje	Føtter	Sort
Kasserollestativtype	Mattsort emaljert		

## Programmer/funksjoner

Antal kokefunksjoner 6  
Tradisjonelle tilberedningsfunksjoner

 Statisk

 Ventilert



Turbo (varmluft undervarme + overvarme + vifte)

 Eco

 Stor grill



Vifte assistert base

## Rengjøringsfunksjoner

 Damprens

## Andre funksjoner

 Tine etter tid

## Kokeplatefunksjoner

Timer 1

## Tekniske data – kokeplate

**UR**

**Antall tilberedningssoner** 5

Venstre foran - Gass - RP - 2.90 kW

Venstre bak - Gass - SRD - 1.80 kW

Midten - Gass - URP - 4.00 kW

Høyre bak - Gass - SRD - 1.80 kW

Høyre foran - Gass - AUX - 1.00 kW

**Brennere** Standard

**Automatisk elektronisk aktivering** Ja

**Gass sikkerhetsarmatur** Ja

**Brennerlokk** Mattsort emaljert

## Tekniske data – hovedovn



**Antall lamper** 1

**Vifte nummer** 1

**Nettovolum, stekeovn 1** 115 l

**Bruttovolum, stekeovn 1** 129 l

**Materiale ovnsrom** Ever clean-emalje

**Antall hyller** 5

**Type hylleplan** Metalstativer

**Lystype** Halogen

**Lyseffekt** 40 W

**Tidsinnstilling** Minutteller + endt tilberedelse

**Dør åpning type** klaff ned

**Avtakbar dør** Ja

**Innerdør i helglass** Ja

**Avtakbar innerdør** Ja

**Antall glass i ovnsdøren** 2

**Antall varmereflekerende glass i dør** 1

**Sikkerhetstermostat** Ja

**Kjølesystem** Tangential

**Nettomål for ovnsrom (H x B x D)** 371x724x418 mm

**Temperaturkontroll** Elektromekanisk

**Undervarmeelement, effekt** 1700 W

**Overvarmeelement – effekt** 1200 W

**Grillelement** 1700 W

**Stor grill – effekt** 2900 W

**Varmluftselement - effekt** 2000 W

**Grill type** Elektrisk

## Funksjoner for hovedovn

Lydsignal for tilberedningsslutt	Ja	Høyeste temperatur	260 °C
Laveste temperatur	50 °C		

## Standardtilbehør – hovedovn

Rist med bakre stopp og 1 sidestopp	20 mm ovnsbrett	1
-------------------------------------	-----------------	---

## Elektrisk tilkobling

Elektrisk tilkoblingseffekt	3200 W	Lengde på strømledning (cm)	120 cm
Strøm	14 A	Frekvens	50/60 Hz
Spenning	220-240 V	Morsettiera	3-polet
Type strømkabel installert	Ja, enkel fase		

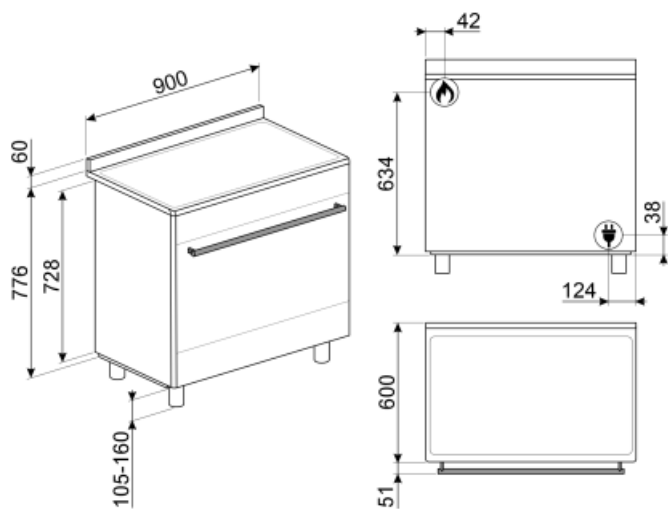

## Not included accessories

### AIRFRY9

Lufffrityrstativ AIRFRY . Ideell for å gjensape tradisjonell frityrsteking i ovn, men med færre kalorier og mindre fett. Gjør det mulig å tilberede retter raskt og enkelt, som for eksempel pommefrites, grønnsaker og fisk, med perfekt bruning og sprøhet.



### GTP

\*\*Delvis uttrekkbare teleskopskinner (1 nivå)\*\* Utstrek: 300 mm Materiale: Rustfritt stål AISI 430 polert



### PPR9

Ildfast pizza-stein uten håndtak. Firkantet stein: L64xH2,3xD37,5 cm. Egned for gassovner hvis de settes rett på risten.



### BG6090-1

Grillplate i støpejern egned for Concerto komfyrer



### PPX6090-1

Grillplate i rustfritt stål egned for 90 cm Concerto komfyrer



### PALPZ

Pizzaspade med foldbart håndtak bredde: 315 mm lengde: 325 mm



### SMOLD

Sett med 7 silikonformer for iskrem, saftis, praliner, isbiter eller til mat. Kan brukes mellom -60°C og +230°C

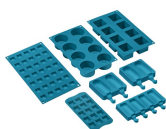

### SFLK1

Barnesikring



### PRTX

Ildfast pizza-stein med håndtak. D=35cm Ikke egned for mikrobølgeovner. Egned for gassovner hvis de settes rett på risten.



### BBQ9



### KITH95

Høydeforlengersett (950 mm), rustfritt stål



### KITPDQ

Høydereduksjonsføtter (850 mm), rustfritt stål, for komfyrer



















### GTT

\*\*Helt uttrekkbare teleskopskinner (1 nivå)\*\* Utstrek: 433 mm Materiale: Rustfritt stål AISI 430 polert



## Symbols glossary (TT)

 A: Product drying performance, measured from A+++ to D / G depending on the product family	 Stablet installasjon: Stablet installasjon
 Luftkjølesystem: For å garantere en sikker overflatetemperatur.	 Tidsstyrt tining: Manuell tinefunksjon. Når den innstilte tiden løper ut vil funksjonen stanse.
 Dobbel glassdør: Antall glassdører.	 Ever Clean Enamel: Ever Clean emaljen påføres elektrostatisk, fra hjørne til hjørne og kant til kant, for å unngå sprekke-dannelser over tid. Det er en spesielt pyrolytisk emalje, med høy motstand mot syrer i tillegg til å ha en behagelig glans, som muliggjør bedre rengjøring av ovnsveggene takket være sin lavere porøsitet. Den bakes ved 850 °C og polymeriseres ved en vitenskapelig fastsatt hastighet for å sikre en jevn dybde og styrke. Ever Clean emalje gir et ulastelig sluttresultat både på innsiden av ovnen og på brettene, noe som gjør at flatene til ovnen er svært enkle å vedlikeholde over tid siden fett ikke fester seg ved steking
 Vifteassistert med underelement: Blandingen av vifte og underelement gjør det mulig å avslutte steking av mat som allerede er ferdig utvendig men ikke innvendig. Dette systemet anbefales brukt for å avslutte steking av mat som allerede er velstekt utvendig, men ikke innvendig, og derfor trenger en moderat høyere varme. Ideell for alle typer mat.	 Vifteassistert: Intens og homogen tradisjonell steking, passer også for komplekse oppskrifter. Viften er aktiv og varmen kommer fra undersiden og oversiden samtidig. Ventilert steking gir et hurtigere og mer homogent resultat som gir velduftende mat som er fuktig på innsiden. Ideelt for bakt pasta, kjeks, stek og pai.
 Statisk: Tradisjonell steking egnet for tilberedelse av en rett av gangen. Viften er ikke aktiv og varmen kommer fra undersiden og oversiden samtidig. Statisk steking er langsommere og mer delikat, ideell for godt stekte retter som er tørre også innvendig. Ideelt for steking av alle typer steker, kjøtt med mye fett, brød, kaker med fyll.	 ECO: Lavt energiforbruk ved steking. Denne funksjonen er særlig egnet for steking på en halv hylle med lavt energiforbruk. Den er anbefalt for alle typer mat bortsett fra de som kan generere store mengder fuktighet (for eksempel grønnsaker). For å oppnå maksimal energibesparelse og redusere tidsbruken, anbefales det å legge maten i ovnen uten å forhåndsvarme stekekammeret
 Grill: Svært intens varme kommer kun ovenfra fra et dobbelt varmeelement. Viften er ikke aktiv. Gir ypperlige grill- og gratineringsresultater. Brukes ved endt steking for å gi et en jevn bruking av retten.	 Turbo: Varmen kommer fra tre retninger: Ovenfra, nedenfra og fra baksiden av ovnen. Viften er aktiv. Gir hurtigere matlaging, selv på flere nivåer uten blanding av aromaer. Ideell for store matvolum eller mat som krever intens steking.
 Gassovner gir umiddelbar varmekontroll, redusert steketid og muligheten til bake ved mye lavere temperaturer enn elektriske ovner.	 Helglassinnerdører: Helglassinnerdører: En enkel flat overfate som er enkel å holde ren.
 Innerdørglasset kan fjernes med noen få enkle rengjøringsinngrep.	 Sidelys: To motstående sidelys øker sikten på innsiden av ovnen.



**Automatisk åpning:** Noen modeller har automatisk døråpning når syklusen er ferdig, noe som er en perfekt løsning for håndtaksfrie kjøkken, da ingen håndtak trengs. Av sikkerhetsårsaker vil døren låses automatisk når maskinen er i bruk, slik at den ikke kan åpnes ved et uhell.



**Ultra Rapid brennere:** Kraftige Ultra Rapid hurtigbrennere på opptil 5kw effekt.



**Kapasiteten** angir mengden anvendbar plass i ovnen oppgitt i liter.



Ovnkammeret har 5 forskjellige stekenivåer.



**Vapor Clean:** En enkel rengjøringsfunksjon som bruker damp til å løse opp avleiringer i ovnkammeret.



**Bryterknottkontroll**

---

## Benefit (TT)

---

### **True-convection**

The best cooking performances guaranteed by ventilated circular flow

Multiple fans and heating elements guarantee the perfect aerodynamic heat flow, allowing homogeneous and quicker cooking inside the cavity.

### **Gas hob**

Gas provides permanent control of the heat source and the temperature change is immediate

Equipped with a thermocouple, the gas supply is cut off if the flame is extinguished for greater safety.

### **Vapor Clean**

By inserting water into a recess at the bottom of the cavity, steam is generated, which softens the residue and facilitates its removal

By inserting water into a recess at the bottom of the cavity, steam is generated, which softens the residue and facilitates its removal.

### **Single turbine**

The oven has a fan equipped with a circular heating element allowing cooking with rotating heat

### **Isothermic Cavity**

The best cooking performance at the highest energy efficiency

### **Tangential cooling**

New cooling system with tangential fan and airflow from the door to the splashback

### **Multilevel halogen light**

Internal halogen lighting on different levels guarantees excellent visibility

### **Adjustable height**

Cooker top flushed with the working area thanks to adjustable feet

### **Removable inner glass**

Internal door glasses are easily removable for complete cleaning

### **Multilevel cooking**

Several cooking levels allow maximum flexibility of use

### **Cold door**

During any function, the external door glass is cold, avoiding any risk of burns

**AirFry (AIRFRY optional accessory)**

Lighter and tastier food thanks to airfry basket (optional accessory)

**BBQ (optional accessory)**

Barbeque cooking directly in the oven with the double-sided grill (BBQ optional accessory)

**Pizza stone (optional accessory)**

Baking with refractory stone for soft and crispy pizza and yeast products (STONE optional accessory)

**Knobs control**

Easy and intuitive timer setting with a elegant knobs