

D3150P1



Familia	Frigorífico
Instalación	Integración
Categoría	Doble puerta
Nicho de empotrado	158
Sistema de refrigeración	Estático
Descongelación	Automático
Tipo de bisagra	Bisagra deslizante
Posición bisagra	Derecha
Puerta reversible	Sí
Código EAN	8017709253547



Estética

Estética	Universal	Color laterales	Blanco
Color	Blanco	Logo	Serigrafiado
Diseño	Plato	Color del perfil de los estantes de la puerta	Blanco
Material de la puerta	Chapa	Color del perfil del estante de vidrio	Blanco
Material de los laterales	Chapa		

Instalación compartimento frigorífico



Número estantes regulables	4	Estante cubre cajón para la verdura	Sí
Número de cajones fruta y verdura	1	Tipología estante cubre cajón de verduras	Cristal
Tipología estantes regulables	Cristal	Iluminación interna frigorífico	Sí
Tipo de cajón	Estándar	Tipo de iluminación interior frigorífico	Led

Contrapuerta compartimento frigorífico

Número de compartimentos con tapa transparente	1	Número de compartimento portabotellas	1
Número compartimentos de puerta regulables	2		

Otros equipos frigorífico

Accesorios 1 cursor, Kit listeria,
Huevera

Otros equipos congelador

Accesorios 1 cubitera

Otras características técnicas

Tipo de control de la temperatura	Electromecánico
Número de compresores	1
Tipo de gas refrigerante	R600a
Tipo de compresor	Estándar
Cantidad de gas refrigerante (gr)	50 g
Agente espumante	Ciclopentano

Rendimiento / Etiqueta energética - Reg. 2019





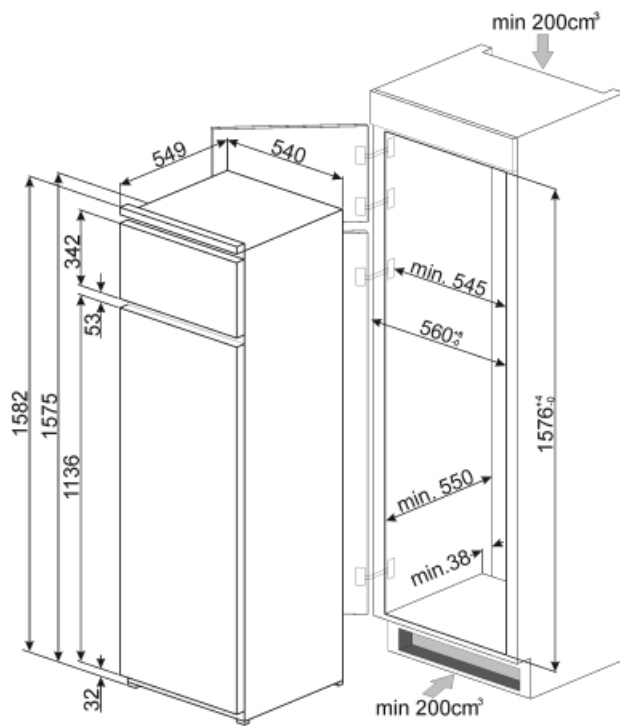

			
Consumo anual de energía	314 kWh/a	Volumen total compartimento frigorífico	209 l
Clase de eficiencia energética del modelo	G	Rumorosidad	35 dB(A) re 1pW
Airborne acoustical noise emission class	B	Clase climática	N, ST
Volumen neto total	259 l	EI	162 %
Volumen total del compartimento congelador	50 l		

Conexión eléctrica

Enchufe	(F;E) Schuko	Tensión	230-240 V
Datos nominales de conexión eléctrica	200 W	Frecuencia	50 Hz
Corriente	1.5 A	Largo del cable de alimentación	240 cm



Symbols glossary (TT)

	4 estrellas		Descongelación automática: todos los modelos de refrigerador están equipados con descongelación automática en el compartimiento del refrigerador.
	Clase eficiencia energética G		A +: los electrodomésticos Smeg permiten ahorros de energía considerables en Clase A, A +, A ++ y A +++, para reducir el consumo mientras se mantiene la máxima eficiencia y garantizar el respeto por el medio ambiente.
	Iluminación LED interna: la iluminación LED interna garantiza el ahorro de energía y al mismo tiempo ofrece una luz de atmósfera.		Altura encastre