

# DOSF6300X



Kategória	Dupla oszlopban
Termékcsalád	Sütő
Tápellátás	Elektromos
Hőforrás	ELEKTROMOSSÁG
Második sütőtér hőforrása	ELEKTROMOSSÁG
Főzési mód	Hőlégkeveréses
Sütési módszer másodlagos sütő	Statikus
EAN kód	8017709273583



## Design

Design család	Classica	Serigraphy type	Symbols
Szín	Rozsdamentes acél	Ajtó	2 vízszintes pannellel
Felületkezelés	Ujjlenyomatmentes	Fogantyú	Classica
Design	Flat	Fogantyú színe	Inox
Anyag	Rozsdamentes acél	Logo	Embossed
Acél típusa	Szálcsiszolt	Vezérlőgombok	Classica
Üveg típusa	Eclipse	Vezérlőelemek színe	Acél hatás
Serigraphy colour	Fekete		

## Programok / Funkciók

Sütési funkciók száma	4
Automatikus programok	No
Hagyományos sütési funkciók	



Hőlégkeveréses



Eco



Nagy grill



Légkeveréses grill (nagy)

## Programok / Funkciók, kiegészítő sütő

Másodlagos sütő funkcióinak száma	4
-----------------------------------	---

## Hagyományos sütési funkciók, 2. sütőtér



Statikus



Eco



Kis grill



Nagy grill

## Kezelő elemek



Kijelző típusa

DigiScreen

Képernyőtechnológia

LED

Vezérlés

Vezérlőgombok és érintőgombok

Vezérlőelemek száma

4

## Opciók



Időbeállítási lehetőségek

Perc számláló

Késleltetett indítás és automatikus befejezés

Igen

Időzítő

1

Gyors előmelegítés

Igen

## Opciók, kiegészítő sütő

Időbeállítási lehetőségek

Nincs késleltetési opció

## MŰSZAKI JELLEMZŐK



Capacity (Lt)

70 l

Minimális hőmérséklet

50 °C

Maximális hőmérséklet

250 °C

Sütőszintek száma

5

Ventilátorok száma

1

Világítás száma

1

Világítás típusa

Halogén

Felhasználó által cserélhető világítás

Igen

Világítás teljesítménye

40 W

Grillező elem teljesítménye

1800 W

Körfűtőszál teljesítmény

2700 W

Sütés felfüggesztve az ajtó kinyitásakor

Igen

Ajtónyitás típusa

Standard nyitás

Ajtó

Hideg ajtó

Kivehető ajtó

Igen

Teljes üveg belső ajtó

Igen

Kivehető belső ajtóüveg

Igen

Ajtóüvegek száma összesen

3

Hűtőrendszer

Tangenciális

Cooling duct

Double

Speed Reduction

Igen

Cooling System

Használható sütőtér méretei (ma. x ma. x mé.)

360x444x425 mm

Hőmérséklet szabályozás

Elektromechanikus

Sütőtér anyaga

Ever clean zománc

## Második sütő műszaki jellemzői



Minimális hőmérséklet	50 °C	Grillező elem teljesítmény	1700 W
Maximális hőmérséklet	270 °C	Nagy grill teljesítmény	2700 W
Sütőszintek száma	2	Kivehető ajtó	Igen
Billenő rács	Igen	Teljes üveg belső ajtó	Igen
Világítás száma	1	Kivehető belső ajtóüveg	Igen
Világítás típusa	Halogén	Teljesen üvegezett ajtók száma	3
Fényerősség	40 W	Hővisszaverő ajtóüvegek száma	1
Alsó fűtőelem teljesítménye	1200 W	Használható sütőtér méretei (ma. x ma. x mé.)	169x440x443 mm
Felső fűtőelem teljesítmény	1000 W		

## Teljesítmény / Energiacímke



Energiahatékonysági osztály	A	Sütőtér száma	2
Sütőtér nettó térfogata	70 l	Energiahatékonysági mutató	95.2 %
Energiafogyasztás légkeveréses üzemmódban	2.88 MJ	Energiahatékonysági mutató, második sütőtér	120 %
Energiafogyasztás ciklusonként légkeveréses üzemmódban	0.80 kWh		

## Teljesítmény / Energiacímke – Második sütőtér



Energy efficiency class, second cavity	B	A második sütőtér nettó térfogata	35 l
Energiahatékonysági osztály, második sütőtér	B	Második sütőtér bruttó térfogata	41 l
Ciklusonkénti energiafogyasztás hagyományos üzemmódban, második sütőtér	0.84 kWh	Cavity type EN 50304 second oven	medium
Ciklusonkénti energiafogyasztás hagyományos üzemmódban, második sütőtér	3.02 MJ		

## Mellékelt tartozékok

Hátsó és oldalsó  
ütközővel ellátott rács 2  
Zománczott mély tepsi 2  
(40 mm)

Sütőrács 2

## Elektromos csatlakozás

Feszültség 220-240 V  
Csatlakozódugó Nem  
Áramerősség 21 A  
Névleges teljesítmény 4800 W

Voltage 2 (V) 380-415 V  
Frekvencia (Hz) 50/60 Hz  
Tápkábel hossza 150 cm

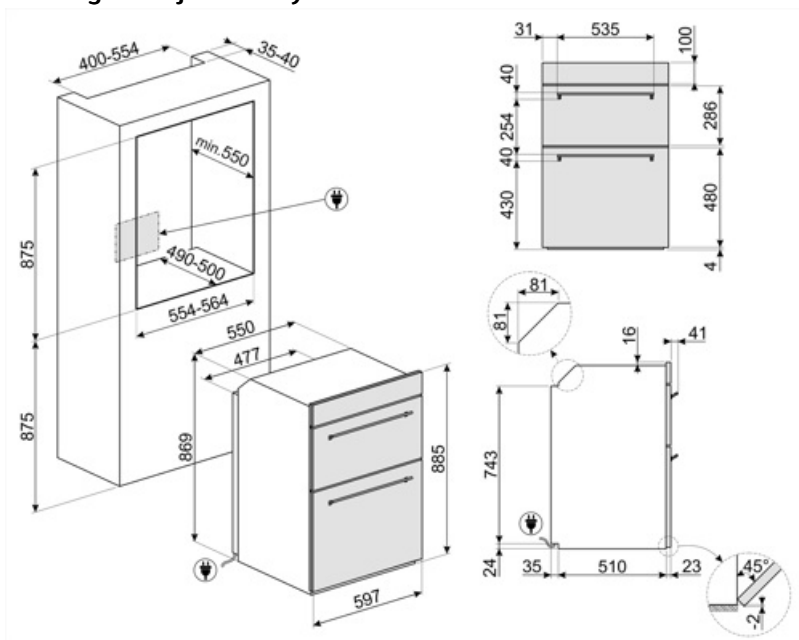

---

## Compatible Accessories

---

### GTP

Részben kihúzható teleszkópos vezetősínek(1 szint), hagyományos sütőkhöz alkalmas. Rozsdamentes acél, garantálják a stabilitást és megkönnyítik a tálcák zökkenőmentes kihúzását.





























### GTT

Teljesen kihúzható teleszkópos sínek (1 szint), hagyományos sütőkhöz alkalmas. Rozsdamentes acél, garantálják a stabilitást és megkönnyítik a tálcák zökkenőmentes kihúzását.



## Symbols glossary

-  A: Energiahatékonysági osztály
-  B: Termék energiabesorolása, A++ és D / G között a termékcsaládtól függően.
-  Elektromos
-  Ujjlenyomatmentes rozsdamentes acél: speciális felületkezelési eljárás, amely megóvja az acélfelületet a foltoktól, így a készülék hosszú ideig megőrzi újszerű csillogását.
-  Hőlégkeverés: tökéletes funkció minden típusú étel kíméletes elkészítéséhez. A hő a hátsó körfűtőszáלבól érkezik, mely a ventilátor által gyorsan és egyenletesen oszlik el. Ideális több szinten történő sütéshez is, az illatok és ízek keveredése nélkül.
-  ECO: alacsony energiafogyasztású sütés: ez a funkció különösen alkalmas alacsony energiafogyasztás mellett egy szinten történő sütésre. Minden típusú ételhez ajánlott, kivéve azokat, amelyek sok nedvességet tudnak előállítani (például a zöldségek). A maximális energiamegtakarítás és az idő csökkentése érdekében ajánlatos az ételt a sütőtér előmelegítése nélkül a sütőbe tenni
-  Légűtő rendszer: a készülék külső felületeinek biztonságos hőmérsékleten tartásáért felelős technológia.
-  Három rétegű üveg ajtó: üvegezett ajtók száma.
-  Ever Clean zománc: Az Ever Clean zománc elektrosztatikus módszerrel viszik fel, saroktól sarokig és széltől szélig, hogy megelőzze a repedést vagy törést az idő múlásával. Ez egy különleges pirolitikus zománc, ellenálló a savakkal szemben, amely amellet, hogy kellemesen fényes, elősegíti a sütő falainak jobb tisztítását az alacsonyabb porozitásnak köszönhetően. 850°C feletti hőmérsékleten égetik ki, és tudományosan meghatározott ütemben, lassan polimerizálják, így biztosítják az egyenletes vastagságot és szilárdságot. Az Ever Clean zománc kifogástalan felületet biztosít mind a sütő belsejében, mind a tepsiken, így a sütő felületei hihetetlenül könnyen karbantarthatók az idő múlásával, mivel a zsír kevésbé tapad meg sütés közben.
-  Statikus: Hagyományos sütés, amely egyszerre egy étel elkészítésére alkalmas. A ventilátor nem aktív, és a hő egyszerre jön alulról és felülről. A statikus sütés lassabb és finomabb, ideális a még belül is jól elkészített és száraz ételek elkészítéséhez. Ideális bármilyen típusú sütéshez, zsíros húshoz, kenyérhez, töltött süteményekhez.
-  ECO: alacsony energiafogyasztású sütés: ez a funkció különösen alkalmas alacsony energiafogyasztás mellett egy szinten történő sütésre. Minden típusú ételhez ajánlott, kivéve azokat, amelyek sok nedvességet tudnak előállítani (például a zöldségek). A maximális energiamegtakarítás és az idő csökkentése érdekében ajánlatos az ételt a sütőtér előmelegítése nélkül a sütőbe tenni
-  Grill: Intenzív felső hőleadás a dupla fűtőszáלבól köszönhetően, ventilátoros rásegítés nélkül. Ez a beállítás tökéletes ropogós textúrák kialakításához és aranybarna kérgesítéshez, mely egyenletes pírítást eredményez minden fogásnak.

-  Félgrill: Élelmiszerek gyors sütéséhez és barnításához. A legjobb eredmény akkor érhető el, ha a felső szinten a kisebb dolgok vannak, az alsó szinten pedig a nagyobbak, mint például a hússzeletek vagy kolbászok. A félgrill esetében a hő csak az elem közepén keletkezik, így ideális kisebb mennyiségek esetén.
-  Teljesen üveg belső ajtó: egyetlen sík felület, ami egyszerűen tisztán tartható.
-  Oldalsó lámpák: Két szemben lévő oldalsó lámpa növeli a láthatóságot a sütőben.
-  A sütőtérnek 2 különböző sütési szintje van.
-  Lehajtható grill: a grill fűtőszál egy egyszerű mozdulattal kiakasztható és elmozdítható, így a készülék felső része egyetlen lépésben, könnyedén megtisztítható.
-  A kapacitás a sütőtérben lévő hasznos tér méretét mutatja literben.
-  A kapacitás a sütőtérben lévő hasznos tér méretét mutatja literben.
-  Légkeveréses grill: nagyon intenzív hő jön csak felülről egy dupla fűtőelemből. A ventilátor aktív. Lehetővé teszi a legvastagabb húsok optimális grillezését. Ideális nagy húsdarabokhoz.
-  A belső ajtóüveg néhány gyors mozdulattal eltávolítható a tisztításhoz.
-  Gyors előmelegítés: a sütést megelőzi az előmelegítési fázis, amely lehetővé teszi, hogy a sütőtér elérje a beállított hőmérsékletet. Ez az opció akár 50%-kal is csökkentheti az időt.
-  A sütőtérnek 5 különböző sütési szintje van.
-  A kapacitás a sütőtérben lévő hasznos tér méretét mutatja literben.
-  A kapacitás a sütőtérben lévő hasznos tér méretét mutatja literben.
-  4,3" LED kijelző, vezérlés gombokkal + 3 érintőgombbal.

---

## Benefit (TT)

---

### Removable internal glass

A sütőajtó könnyű tisztítása a kivehető üvegnek köszönhetően

### Ever Clean zománc

Ever Clean zománc

Az Ever Clean zománc elektrosztatikus módszerrel viszik fel, saroktól sarokig és széltől szélig, hogy megelőzze a repedést vagy törést az idő múlásával. Ez egy különleges pirolitikus zománc, ellenálló a savakkal szemben, amely mellett, hogy kellemesen fényes, elősegíti a sütő falainak jobb tisztítását az alacsonyabb porozitásnak köszönhetően. 850°C feletti hőmérsékleten égetik ki, és tudományosan meghatározott ütemben, lassan polimerizálják, így biztosítják az egyenletes vastagságot és szilárdságot. Az Ever Clean zománc kifogástalan felületet biztosít mind a sütő belsejében, mind a tepsiken, így a sütő felületei hihetetlenül könnyen karbantarthatók az idő múlásával, mivel a zsír kevésbé tapad meg sütés közben.

### Rapid pre-heating

A sütőtér fűtési idejének akár 50%-os csökkentése