

DOSF6390X



Kategória	Dupla oszlopban
Termékcsalád	Sütő
Tápellátás	Elektromos
Hőforrás	ELEKTROMOSSÁG
Második sütőtér hőforrása	ELEKTROMOSSÁG
Főzési mód	Hőlégkeveréses
Sütési módszer másodlagos sütő	Légkeverés nélkül
EAN kód	8017709214203



Küllem

Design család	Classica	Serigraphy type	Symbols
Szín	Rozsdamentes acél	Ajtó	2 vízszintes csíkkal
Felületkezelés	Ujjlenyomatmentes	Fogantyú	Klasszikus
Design	Flat	Fogantyú színe	Inox
Anyag	Rozsdamentes acél	Logo	Embossed
Acél típusa	Szálcsiszolt	Vezérlőgombok	Klasszikus
Üveg típusa	Eclipse	Vezérlőelemek színe	Acél effektus
Serigraphy colour	Black		

Programok / Funkciók

Sütési funkciók száma	9
Automatikus programok	20
Hagyományos sütési funkciók	

 Légkeverés nélkül	 Légkeveréses	 Légkeverés
 Turbó	 Eco	 Nagy grill
 Légkeveréses grill (nagy)	 Alap	 Légkeveréses alap

Egyéb funkciók

 Kiolvasztás idő szerint	 Kiolvasztás súly alapján	 Kelesztés
 Sabbath		

Tisztítási funkciók

 Gőztisztítás

Programok / Funkciók, kiegészítő sütő

Másodlagos sütő funkcióinak száma 4
Hagyományos sütési funkciók, 2. sütőtér

 Légkeverés nélkül

 Eco

 Kis grill

 Nagy grill

Kezelő elemek

Képernyőtechnológia LCD Vezérlők száma 4
Vezérlőbeállítás Gombok

Opciók

 Időbeállítási lehetőségek Időzítő Késleltetett indítás és automatikus befejezés Igen A zár/gyermekbiztonság vezérlése Igen Bemutatóterem demó opció Igen

Opciók, kiegészítő sütő

Időbeállítási lehetőségek Nincs késleltetési opció

MŰSZAKI JELLEMZŐK



Minimális hőmérséklet 30 °C
Maximális hőmérséklet 280 °C
Polcok száma 5
Lámpák száma 1
Világítás típusa Halogén
Fényerősség 40 W
Az ajtó kinyitásakor világít Igen
Alsó fűtőelem teljesítmény 1200 W

Fűtés felfüggesztve az ajtó kinyitásakor Igen
Ajtó Fresh Touch
Kivehető ajtó Igen
Teljes üveg belső ajtó Igen
Levehető belső ajtó Igen
Ajtóüvegek száma összesen 3
Hűtőrendszer Érintő
Cooling duct Double
Speed Reduction Cooling System Yes

Felső fűtőelem – Teljesítmény	1000 W	Használható sütőtér méretei (ma. x ma. x mé.)	316x444x425 mm
Grillező elem – teljesítmény	1700 W	Hőmérsékletszabályozás	Elektromechanikus
Nagy grill – Teljesítmény	2700 W	Sütőtér anyaga	Ever clean zománc
Kör alakú fűtőelem – Teljesítmény	2000 W		

Második sütő műszaki jellemzői



Minimális hőmérséklet	50 °C	Grillező elem – teljesítmény	1700 W
Maximális hőmérséklet	270 °C	Nagy grill – Teljesítmény	2700 W
Polcok száma	2	Kivehető ajtó	Igen
Billenő rács	Igen	Teljes üveg belső ajtó	Igen
Lámpák száma	1	Levehető belső ajtó	Igen
Világítás típusa	Halogén	Teljesen üvegezett ajtók száma	3
Fényerősség	40 W	Hővisszaverő ajtóüvegek száma	1
Alsó fűtőelem teljesítménye	1200 W	Használható sütőtér méretei (ma. x ma. x mé.)	169x440x443 mm
Felső fűtőelem – Teljesítmény	1000 W		

Teljesítmény / Energiacímke



Energiacímke	A	Ciklusonkénti energiafogyasztás légkeverés esetén	0.80 kWh
A sütőtér nettó térfogata	70 l	Sütőterek száma	2
Energiafogyasztás ciklusonként hagyományos üzemmódban	0.99 kWh	Energiacímke mutató	95.2 %
Energiafogyasztás hagyományos üzemmódban	3.56 MJ	Energiacímke mutató, második sütőtér	105.7 %
Energiafogyasztás légkeveréses üzemmódban	2.88 MJ		

Teljesítmény / Energiacímke – Második sütőtér



Energy efficiency class, second cavity	A	A második sütőtér nettó térfogata	35 l
---	---	--------------------------------------	------

Energiahatékonysági osztály, második sütőtér	A	Második sütőtér bruttó térfogata	41 l
Ciklusonkénti energiafogyasztás hagyományos üzemmódban, második sütőtér	0.74 kWh	Cavity type EN 50304 second oven	small
Ciklusonkénti energiafogyasztás hagyományos üzemmódban, második sütőtér	2.66 MJ		

Mellékelt tartozékok

Hátsó és oldalsó ütközővel ellátott állvány	2	Rácsbetét	2
Zománcozott mély sütőtálca (40 mm)	2	Katalitikus panelek	Igen

Elektromos csatlakozás

Feszültség	220-240 V	Voltage 2 (V)	380-415 V
Jelenlegi	26 A	Frekvencia (Hz)	50/60 Hz
Névleges teljesítmény	5900 W	Tápkábel hossza	150 cm

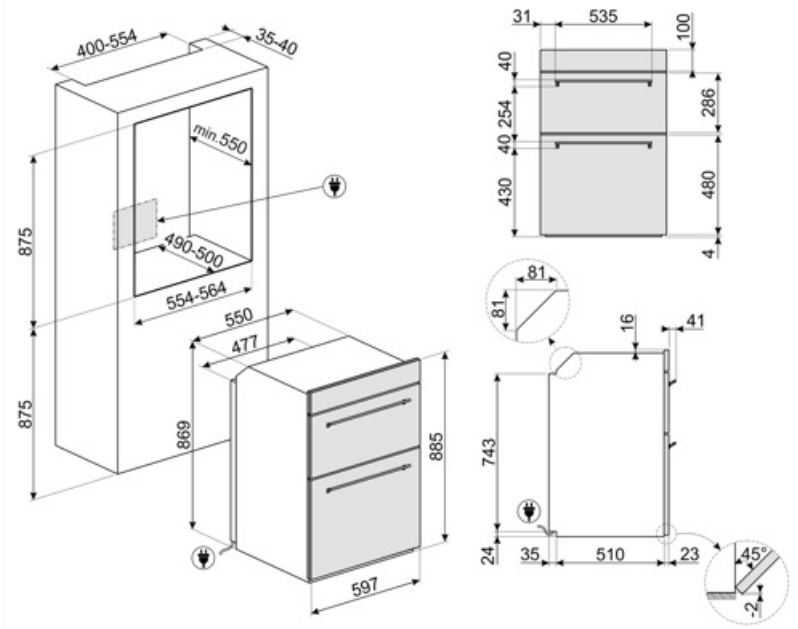

Not included accessories

GTP

Részben kihúzható teleszkópos vezetősínek(1 szint), hagyományos sütőkhöz alkalmas. Rozsdamentes acél, garantálják a stabilitást és megkönnyítik a tálcák zökkenőmentes kihúzását.

















GTT

Teljesen kihúzható teleszkópos sínek (1 szint), hagyományos sütőkhöz alkalmas. Rozsdamentes acél, garantálják a stabilitást és megkönnyítik a tálcák zökkenőmentes kihúzását.



Symbols glossary (TT)

-  A: Termék szárítási teljesítménye, A+++ és D / G között a termékcsaládtól függően
-  Léghűtő rendszer: a biztonságos felületi hőmérséklet biztosítása érdekében.
-  Kiolvasztás súly alapján: Automatikus leolvasztás funkció. A rendelkezésre álló kategóriákból választhatja ki a kiolvasztandó étel típusát (HÚS – HAL – KENYÉR – DESSZERTEK) Az étel súlyának megadása után a sütő automatikusan meghatározza a megfelelő kiolvasztáshoz szükséges időt.
-  Elektromos
-  Ever Clean zománc: Az Ever Clean zománc elektrosztatikus módszerrel viszik fel, saroktól sarokig és széltől szélíg, hogy megelőzze a repedést vagy törést az idő múlásával. Ez egy különleges pirolitikus zománc, ellenálló a savakkal szemben, amely amellet, hogy kellemesen fényes, elősegíti a sütő falainak jobb tisztítását az alacsonyabb porozitásnak köszönhetően. 850°C feletti hőmérsékleten égetik ki, és tudományosan meghatározott ütemben, lassan polimerizálják, így biztosítják az egyenletes vastagságot és szilárdságot. Az Ever Clean zománc kifogástalan felületet biztosít mind a sütő belsejében, mind a tepsiben, így a sütő felületei hihetetlenül könnyen karbantarthatók az idő múlásával, mivel a zsír kevésbé tapad meg sütés közben.
-  Fresh Touch: A legtöbb Smeg sütőnek van „hideg ajtaja”. Az érintőleges hűtés és a belső hővisszaverő üvegek kombinációjának köszönhetően az ajtó külső felületén a hőmérsékletet 50 °C alatt tartják. A biztonság mellett ez a rendszer megvédi a bútor oldalát a sütő általi túlmelegedéstől.
-  Légkeverés alsó sütéssel: a ventilátor és az alsó fűtőelem kombinációja önmagában lehetővé teszi, hogy a felületen már megsült, de belül át nem sült ételek gyorsabban elkészüljenek. Ez a rendszer olyan ételek készre sütéséhez ajánlott, amelyek a felszínen már jól átsültek, de belül még nem, ezért kissé magasabb hőfokot igényelnek. Ideális bármilyen típusú ételhez.
-  Légkeveréses: Intenzív és homogén hagyományos sütés, komplex receptekhez is alkalmas. A ventilátor aktív, és a hő egyidejűleg alulról és felülről érkezik. A légkeveréses sütés gyorsabb és homogénebb eredményt biztosít, az ételek kívül illatosak, belül pedig nedvesebbek maradnak. Ideális tészták, kekszek, sülték és sütemények készítéséhez.
-  Statikus: Hagyományos sütés, amely egyszerre egy étel elkészítésére alkalmas. A ventilátor nem aktív, és a hő egyszerre jön alulról és felülről. A statikus sütés lassabb és finomabb, ideális a még belül is jól elkészített és száraz ételek elkészítéséhez. Ideális bármilyen típusú sütéshez, zsíros húshoz, kenyérhez, töltött süteményekhez.
-  Alsó: a hő csak a sütőtér aljáról jön. A ventilátor nem aktív. Ideális édes és sós pitékhez, cobblerhez és pizzákhoz. A sütés befejezésére és az ételek ropogósabbá tételére tervezték. A gázsütőkben található szimbólum a gázéget jelzi.
-  Hőlégbefúvás: tökéletes funkció minden típusú étel finomabb elkészítéséhez. A hő a sütő hátuljából érkezik, gyorsan és egyenletesen oszlik el. A ventilátor aktív. Ideális több szinten történő sütéshez is, az illatok és ízek keveredése nélkül.

-  ECO: alacsony energiafogyasztású sütés: ez a funkció különösen alkalmas alacsony energiafogyasztás mellett egy szinten történő sütésre. Minden típusú ételhez ajánlott, kivéve azokat, amelyek sok nedvességet tudnak előállítani (például a zöldségek). A maximális energiamegtakarítás és az idő csökkentése érdekében ajánlatos az ételt a sütőtér előmelegítése nélkül a sütőbe tenni
-  Grill: Nagyon erős hő, amely csak felülről, egy dupla fűtőelemből érkezik. A ventilátor nem aktív. Kiváló grillezési eredményt biztosít. A sütés végén használva egyetlen barnítást biztosít az ételeknek.
-  Légkeveréses grill: nagyon intenzív hő jön csak felülről egy dupla fűtőelemből. A ventilátor aktív. Lehetővé teszi a legvastagabb hússok optimális grillezését. Ideális nagy húsdarabokhoz.
-  Teljesen üveg belső ajtó: Teljesen üveg belső ajtó, egyetlen sík felület, amely könnyen tisztán tartható.
-  Oldalsó lámpák: Két szemben lévő oldalsó lámpa növeli a láthatóságot a sütőben.
-  A 40°C-os levegő tökéletes környezetet biztosít az élesztős tésztakeverékek kelesztéséhez. Egyszerűen válassza ki a funkciót, és helyezze a tésztát a sütőbe
-  A sütőtérnek 2 különböző sütési szintje van.
-  Billenő rács: a billenő rács könnyen kiakasztható, hogy a fűtőelemet elmozdíthassa és a készülék tetejét egyetlen egyszerű lépésben megtisztíthassa.
-  A kapacitás a sütőtérben lévő hasznos tér méretét mutatja literben.
-  A kapacitás a sütőtérben lévő hasznos tér méretét mutatja literben.
-  ECO: alacsony energiafogyasztású sütés: ez a funkció különösen alkalmas alacsony energiafogyasztás mellett egy szinten történő sütésre. Minden típusú ételhez ajánlott, kivéve azokat, amelyek sok nedvességet tudnak előállítani (például a zöldségek). A maximális energiamegtakarítás és az idő csökkentése érdekében ajánlatos az ételt a sütőtér előmelegítése nélkül a sütőbe tenni
-  Félgrill: Élelmiszerek gyors sütéséhez és barnításához. A legjobb eredmény akkor érhető el, ha a felső szinten a kisebb dolgok vannak, az alsó szinten pedig a nagyobbak, mint például a hússzeletek vagy kolbászok. A félgrill esetében a hő csak az elem közepén keletkezik, így ideális kisebb mennyiségű ételek esetén.
-  Turbó: a hő 3 irányból jön: felülről, alulról és hátulról a sütőben. A ventilátor aktív. Gyors sütést tesz lehetővé, még több szinten is, az aromák összekeverése nélkül. Ideális nagy mennyiségű ételekhez vagy intenzív sütést igénylő ételekhez.
-  A belső ajtóüveg néhány gyors mozdulattal eltávolítható a tisztításhoz.
-  ECO-logic: az opció lehetővé teszi a készülék tényleges energiamegtakarításának korlátozását.
-  SABBATH: funkció, amely lehetővé teszi az ételek főzését a zsidó vallás pihenőnapra vonatkozó rendelkezéseinek tiszteletben tartásával.
-  A sütőtérnek 5 különböző sütési szintje van.
-  Gőztisztítás: egyszerű tisztítási funkció gőzzel a sütőtérben lévő lerakódások fellazítására.
-  A kapacitás a sütőtérben lévő hasznos tér méretét mutatja literben.