

# DOSP6390X



Kategória	Dupla oszlopban
Termékcsalád	Sütő
Tápellátás	Elektromos
Hőforrás	ELEKTROMOSSÁG
Második sütőtér hőforrása	ELEKTROMOSSÁG
Főzési mód	Hőlégkeverés
Sütési módszer másodlagos sütő	Légkeverés nélkül
Tisztító rendszer	Pirolitikus
EAN kód	8017709210656

















## Küllem

Design család	Classica	Serigraphy type	Symbols
Szín	Rozsdamentes acél	Ajtó	2 vízszintes csíkkal
Felületkezelés	Ujjlenyomatmentes	Fogantyú	Klasszikus
Design	Flat	Fogantyú színe	Inox
Anyag	Rozsdamentes acél	Logo	Embossed
Acél típusa	Szálcsiszolt	Vezérlőgombok	Klasszikus
Üveg típusa	Eclipse	Vezérlőelemek színe	Acél effektus
Serigraphy colour	Black		

## Programok / Funkciók

Sütési funkciók száma	8
Testreszabható receptek	No
Hagyományos sütési funkciók	

 Légkeverés nélkül	 Légkeveréses	 Légkeverés
 Turbó	 Eco	 Nagy grill
 Légkeveréses grill (nagy)	 Alap	 Légkeveréses alap
<b>Egyéb funkciók</b>		
 Leovasztás	 Kioldasztás idő szerint	 Kioldasztás súly alapján
 Kelesztés	 Sabbath	

## Tisztítási funkciók

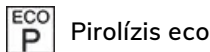
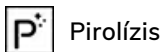

## Programok / Funkciók, kiegészítő sütő

Másodlagos sütő funkcióinak száma 4  
Hagyományos sütési funkciók, 2. sütőtér



## Kezelő elemek

Képernyőtechnológia LCD Vezérlőbeállítás Gombok Vezérlők száma 4

## Opciók

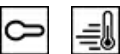

Időbeállítási lehetőségek Késleltetett indítás és automatikus befejezés  
Időzítő Igen  
A zár/gyermekbiztonság vezérlése Igen

Bemutatóterem demó opció Igen  
Gyors előmelegítés Igen

## Opciók, kiegészítő sütő

Időbeállítási lehetőségek Nincs késleltetési opció

## MŰSZAKI JELLEMZŐK



Minimális hőmérséklet 30 °C  
Maximális hőmérséklet 280 °C  
Polcok száma 5  
Ventilátorok száma 1  
Lámpák száma 1  
Világítás típusa Halogén  
Fényerősség 40 W  
Az ajtó kinyitásakor világít Igen  
Alsó fűtőelem teljesítmény 1200 W

Fűtés felfüggesztve az ajtó kinyitásakor Igen  
Ajtó Hűtés  
Kivehető ajtó Igen  
Teljes üveg belső ajtó Igen  
Levehető belső ajtó Igen  
Ajtóüvegek száma összesen 4  
Hűtőrendszer Érintő  
Cooling duct Double

Felső fűtőelem – Teljesítmény	1000 W	Speed Reduction Cooling System	Yes
Grillező elem – teljesítmény	1700 W	Ajtózár pirolízis alatt	Igen
Nagy grill – Teljesítmény	2700 W	Használható sütőtér méretei (ma. x ma. x mé.)	360x460x425 mm
Kör alakú fűtőelem – Teljesítmény	2000 W	Hőmérsékletszabályozás	Elektronikus
		Sütőtér anyaga	Ever clean zománc

## Második sütő műszaki jellemzői



Minimális hőmérséklet	50 °C	Grillező elem – teljesítmény	1700 W
Maximális hőmérséklet	270 °C	Nagy grill – Teljesítmény	2700 W
Polcok száma	2	Kivehető ajtó	Igen
Billenő rács	Igen	Teljes üveg belső ajtó	Igen
Lámpák száma	1	Levehető belső ajtó	Igen
Világítás típusa	Halogén	Teljesen üvegezett ajtók száma	3
Fényerősség	40 W	Hővisszaverő ajtóüvegek száma	1
Alsó fűtőelem teljesítménye	1200 W	Használható sütőtér méretei (ma. x ma. x mé.)	169x440x443 mm
Felső fűtőelem – Teljesítmény	1000 W		

## Teljesítmény / Energiacímke



Energiahatékonysági osztály	A	Ciklusonkénti energiafogyasztás légkeverés esetén	0.80 kWh
A sütőtér nettó térfogata	70 l	Sütőterek száma	2
Energiafogyasztás ciklusonként hagyományos üzemmódban	1.09 kWh	Energiahatékonysági mutató	95,2 %
Energiafogyasztás hagyományos üzemmódban	3.92 MJ	Energiahatékonysági mutató, második sütőtér	105,7 %
Energiafogyasztás légkeveréses üzemmódban	2.88 MJ		

## Teljesítmény / Energiacímke – Második sütőtér



Energy efficiency class, second cavity	A	A második sütőtér nettó térfogata	35 l
--	---	-----------------------------------	------

Energihatékonysági osztály, második sütőtér	A	Második sütőtér bruttó térfogata	41 l
Ciklusonkénti energiafogyasztás hagyományos üzemmódban, második sütőtér	0.74 kWh	Cavity type EN 50304 second oven	medium
Ciklusonkénti energiafogyasztás hagyományos üzemmódban, második sütőtér	2.66 MJ		

## Mellékelt tartozékok



Hátsó és oldalsó ütközővel ellátott állvány	3	Rácsbetét	2
Zománcozott mély sütőtálca (40 mm)	2	Teleszkópos vezetősínek, részleges kihúzás	1

## Elektromos csatlakozás

Feszültség	220-240 V	Voltage 2 (V)	380-415 V
Jelenlegi	25 A	Frekvencia (Hz)	50/60 Hz
Névleges teljesítmény	5700 W	Tápkábel hossza	150 cm

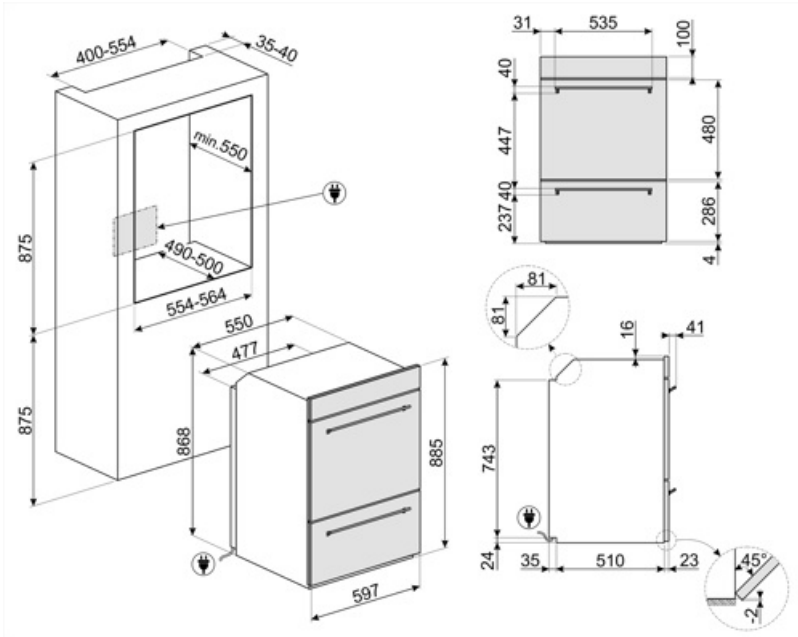

---

## Compatible Accessories

---

### GTP

Részben kihúzható teleszkópos vezetősínek(1 szint), hagyományos sütőkhöz alkalmas. Rozsdamentes acél, garantálják a stabilitást és megkönnyítik a tálcák zökkenőmentes kihúzását.































### GTT













Teljesen kihúzható teleszkópos sínek (1 szint), hagyományos sütőkhöz alkalmas. Rozsdamentes acél, garantálják a stabilitást és megkönnyítik a tálcák zökkenőmentes kihúzását.



## Symbols glossary

-  A: Termék szárítási teljesítménye, A+++ és D / G között a termékcsaládtól függően
-  Léghűtő rendszer: a biztonságos felületi hőmérséklet biztosítása érdekében.
-  Kiolvasztás idő szerint: Kézi leolvasztás funkció. A beállított időtartam végén a funkció leáll.
-  Hármashármas üvegezésű ajtók: Üvegezett ajtók száma.
-  Elektromos
-  Gyerekzár: néhány modell fel van szerelve a program/ciklus zárolására szolgáló eszközzel, hogy ne lehessen véletlenül megváltoztatni.
-  Ha a kapcsoló ezen a szimbólumon van, fűtés nem lehetséges, még akkor sem, ha a termosztát be van kapcsolva.
-  Kiolvasztás súly alapján: Automatikus leolvasztás funkció. A rendelkezésre álló kategóriákból választhatja ki a kiolvasztandó étel típusát (HÚS – HAL – KENYÉR – DESSZERTEK) Az étel súlyának megadása után a sütő automatikusan meghatározza a megfelelő kiolvasztáshoz szükséges időt.
-  Négyrétegű üvegezés: Üvegezett ajtók száma.
-  Ever Clean zománc: Az Ever Clean zománc elektrosztatikus módszerrel viszik fel, saroktól sarokig és szélről szélre, hogy megelőzze a repedést vagy törést az idő múlásával. Ez egy különleges pirolitikus zománc, ellenálló a savakkal szemben, amely amellett, hogy kellemesen fényes, elősegíti a sütő falainak jobb tisztítását az alacsonyabb porozitásnak köszönhetően. 850°C feletti hőmérsékleten égetik ki, és tudományosan meghatározott ütemben, lassan polimerizálják, így biztosítják az egyenletes vastagságot és szilárdságot. Az Ever Clean zománc kifogástalan felületet biztosít mind a sütő belsejében, mind a tepsiken, így a sütő felületei hihetetlenül könnyen karbantarthatók az idő múlásával, mivel a zsír kevésbé tapad meg sütés közben.
-  Ujjlenyomatmentes rozsdamentes acél: Az ujjlenyomatmentes rozsdamentes acél mindig úgy néz ki, mint az új.
-  Fresh Touch: A legtöbb Smeg sütőnek van „hideg ajtaja”. Az érintőleges hűtés és a belső hővisszaverő üvegek kombinációjának köszönhetően az ajtó külső felületén a hőmérsékletet 50 °C alatt tartják. A biztonság mellett ez a rendszer megvédi a bútor oldalát a sütő általi túlmelegedéstől.
-  Légkeverés alsó sütéssel: a ventilátor és az alsó fűtőelem kombinációja önmagában lehetővé teszi, hogy a felületen már megsült, de belül át nem sült ételek gyorsabban elkészüljenek. Ez a rendszer olyan ételek készre sütéséhez ajánlott, amelyek a felszínen már jól átsültek, de belül még nem, ezért kissé magasabb hőfokot igényelnek. Ideális bármilyen típusú ételhez.
-  Légkeveréses: Intenzív és homogén hagyományos sütés, komplex receptekhez is alkalmas. A ventilátor aktív, és a hő egyidejűleg alulról és felülről érkezik. A légkeveréses sütés gyorsabb és homogénebb eredményt biztosít, az ételek kívül illatosak, belül pedig nedvesebbek maradnak. Ideális tészták, kekszek, sülték és sültemények készítéséhez.

-  **Statikus:** Hagyományos sütés, amely egyszerre egy étel elkészítésére alkalmas. A ventilátor nem aktív, és a hő egyszerre jön alulról és felülről. A statikus sütés lassabb és finomabb, ideális a még belül is jól elkészített és száraz ételek elkészítéséhez. Ideális bármilyen típusú sütéshez, zsíros húshoz, kenyérhez, töltött süteményekhez.
-  **Hőlégbefúvás:** tökéletes funkció minden típusú étel finomabb elkészítéséhez. A hő a sütő hátuljából érkezik, gyorsan és egyenletesen oszlik el. A ventilátor aktív. Ideális több szinten történő sütéshez is, az illatok és ízek keveredése nélkül.
-  **ECO:** alacsony energiafogyasztású sütés: ez a funkció különösen alkalmas alacsony energiafogyasztás mellett egy szinten történő sütésre. Minden típusú ételhez ajánlott, kivéve azokat, amelyek sok nedvességet tudnak előállítani (például a zöldségek). A maximális energiamegtakarítás és az idő csökkentése érdekében ajánlatos az ételt a sütőtér előmelegítése nélkül a sütőbe tenni
-  **Félgrill:** Élelmiszerek gyors sütéséhez és barnításához. A legjobb eredmény akkor érhető el, ha a felső szinten a kisebb dolgok vannak, az alsó szinten pedig a nagyobbak, mint például a hússzeletek vagy kolbászok. A félgrill esetében a hő csak az elem közepén keletkezik, így ideális kisebb mennyiségek esetén.
-  **Turbó:** a hő 3 irányból jön: felülről, alulról és hátulról a sütőben. A ventilátor aktív. Gyors sütést tesz lehetővé, még több szinten is, az aromák összekeverése nélkül. Ideális nagy mennyiségű ételekhez vagy intenzív sütést igénylő ételekhez.
-  **A belső ajtóüveg néhány gyors mozdulattal eltávolítható a tisztításhoz.**
-  **PIROLÍZIS – AUTOMATIKUS TISZTÍTÁS FUNKCIÓ:** a sütő 500°C körüli hőmérsékletre melegszik fel, ekkor a zsírok és ételmaradványok finom hamuvá égnek, amely könnyen letörölhető egy nedves ruhával. Ilyen magas hőmérsékleten az ajtó automatikusan reteszeli a biztonságot érdekében, miközben az ajtó hőmérséklete szabályozott marad, így biztonságosan megérinthei a felhasználó által beállítható funkciót a sütőben lévő szennyeződés mértékének megfelelően.
-  **Alsó:** a hő csak a sütőtér aljáról jön. A ventilátor nem aktív. Ideális édes és sós pitékhez, cobblerhez és pizzákhoz. A sütés befejezésére és az ételek ropogósabbá tételére tervezték. A gázsütőkben található szimbólum a gázégőt jelzi.
-  **ECO:** alacsony energiafogyasztású sütés: ez a funkció különösen alkalmas alacsony energiafogyasztás mellett egy szinten történő sütésre. Minden típusú ételhez ajánlott, kivéve azokat, amelyek sok nedvességet tudnak előállítani (például a zöldségek). A maximális energiamegtakarítás és az idő csökkentése érdekében ajánlatos az ételt a sütőtér előmelegítése nélkül a sütőbe tenni
-  **Grill:** Nagyon erős hő, amely csak felülről, egy dupla fűtőelemből érkezik. A ventilátor nem aktív. Kiváló grillezési eredményt biztosít. A sütés végén használva egyenletes barnítást biztosít az ételeknek.
-  **Légkeveréses grill:** nagyon intenzív hő jön csak felülről egy dupla fűtőelemből. A ventilátor aktív. Lehetővé teszi a legvastagabb húshoz optimális grillezését. Ideális nagy húsdarabokhoz.
-  **Teljesen üveg belső ajtó:** Teljesen üveg belső ajtó, egyetlen sík felület, amely könnyen tisztán tartható.
-  **Oldalsó lámpák:** Két szemben lévő oldalsó lámpa növeli a láthatóságot a sütőben.
-  **Pirolízis:** Az Eco pirolízis tisztító funkció akkor választható, ha a sütő kevésbé szennyezett. Ennek a funkciónak a maximális időtartama 1,5 óra.

-  ECO-logic: az opció lehetővé teszi a készülék tényleges energiamegtakarításának korlátozását.
-  Gyors előmelegítés: a sütést megelőzi az előmelegítési fázis, amely lehetővé teszi, hogy a sütőtér elérje a beállított hőmérsékletet. Ez az opció akár 50%-kal is csökkentheti az időt.
-  A sütőtérnek 2 különböző sütési szintje van.
-  Teleszkópos sín: lehetővé teszik az edény kihúzását és ellenőrzését anélkül, hogy teljesen ki kellene venni a sütőből.
-  Billenő rács: a billenő rács könnyen kiakasztható, hogy a fűtőelemet elmozdíthassa és a készülék tetejét egyetlen egyszerű lépésben megtisztíthassa.
-  A kapacitás a sütőtérben lévő hasznos tér méretét mutatja literben.
-  A kapacitás a sütőtérben lévő hasznos tér méretét mutatja literben.
-  A 40°C-os levegő tökéletes környezetet biztosít az élesztős tésztakeverékek kelesztéséhez. Egyszerűen válassza ki a funkciót, és helyezze a tésztát a sütőbe
-  SABBATH: funkció, amely lehetővé teszi az ételek főzését a zsidó vallás pihenőnapra vonatkozó rendelkezéseinek tiszteletben tartásával.
-  A sütőtérnek 5 különböző sütési szintje van.
-  Elektronikus vezérlés: A sütő belsejében a hőmérsékletet 2-3°C pontossággal tudja tartani. Ez lehetővé teszi a hőmérséklet-változásra nagyon érzékeny ételek, például sütemények, szuflé, pudingok elkészítését.
-  A kapacitás a sütőtérben lévő hasznos tér méretét mutatja literben.
-  A kapacitás a sütőtérben lévő hasznos tér méretét mutatja literben.



## Benefit (TT)

---

### Electronic control

Időszerű hőmérséklet-szabályozás és egyenletes hőeloszlás

A sütő belsejében a hőmérsékletet 2-3 °C pontossággal tartani tudja. Ez lehetővé teszi a hőmérséklet-változásra nagyon érzékeny ételek, például sütemények, szuflé, pudingok elkészítését.

### Rapid pre-heating

A sütőtér fűtési idejének akár 50%-os csökkentése