

# DUSF6300X



Kategória	Dupla pult alatti
Termékcsalád	Sütő
Tápellátás	Elektromos
Hőforrás	ELEKTROMOSSÁG
Második sütőtér hőforrása	ELEKTROMOSSÁG
Főzési mód	Hőlégkeveréses
Sütési módszer másodlagos sütő	Légkeverés nélkül
EAN kód	8017709273590



## Küllem

Design család	Classica	Serigraphy type	Symbols
Szín	Rozsdamentes acél	Ajtó	2 vízszintes csíkkal
Felületkezelés	Ujjlenyomatmentes	Fogantyú	Klasszikus
Design	Flat	Fogantyú színe	Inox
Anyag	Rozsdamentes acél	Logo	Silk screen
Acél típusa	Szálcsiszolt	Vezérlőgombok	Klasszikus
Üveg típusa	Eclipse	Vezérlőelemek színe	Acél effektus
Serigraphy colour	Black		

## Programok / Funkciók

Sütési funkciók száma 4  
Hagyományos sütési funkciók



Légkeverés



Eco



Nagy grill



Légkeveréses grill (nagy)

## Programok / Funkciók, kiegészítő sütő

Másodlagos sütő funkcióinak száma 4

## Hagyományos sütési funkciók, 2. sütőtér



Légkeverés nélkül



Eco



Kis grill



Nagy grill

## Kezelő elemek



Megjelenő név

DigiScreen

Képernyőtechnológia

LED

Vezérlőbeállítás

Vezérlők száma

Gombok és vezérlőgombok

4

## Opciók

Időbeállítási  
lehetőségek  
Időzítő

Késleltetett indítás és  
automatikus befejezés  
Igen

Időzítő

1

## Opciók, kiegészítő sütő

Időbeállítási  
lehetőségek

Nincs késleltetési opció

## MŰSZAKI JELLEMZŐK



Minimális hőmérséklet	50 °C
Maximális hőmérséklet	250 °C
Polcok száma	4
Ventilátorok száma	1
Lámpák száma	1
Világítás típusa	Halogén
Felhasználó által cserélhető jelzőfény	Igen
Fényerősség	40 W
Az ajtó kinyitásakor világít	Igen
Felső fűtőelem – Teljesítmény	1000 W
Grillező elem – teljesítmény	1700 W
Nagy grill – Teljesítmény	2700 W
Kör alakú fűtőelem – Teljesítmény	2700 W

Fűtés felfüggesztve az ajtó kinyitásakor	Igen
Ajtónyitás típusa	Standard nyitás
Ajtó	Fresh Touch
Kivehető ajtó	Igen
Teljes üveg belső ajtó	Igen
Levehető belső ajtó	Igen
Ajtóüvegek száma összesen	3
Hűtőrendszer	Érintő
Cooling duct	Double
Speed Reduction Cooling System	Yes
Használható sütőtér méretei (ma. x ma. x mé.)	316x460x412 mm
Hőmérsékletszabályozás	Elektromechanikus
Sütőtér anyaga	Ever clean zománc

## Második sütő műszaki jellemzői



Minimális hőmérséklet	80 °C	Grillező elem – teljesítmény	1700 W
Maximális hőmérséklet	250 °C	Nagy grill – Teljesítmény	2700 W
Polcok száma	3	Kivehető ajtó	Igen
Billenő rács	Igen	Teljes üveg belső ajtó	Igen
Lámpák száma	1	Levehető belső ajtó	Igen
Világítás típusa	Halogén	Teljesen üvegezett ajtók száma	3
Fényerősség	40 W	Hővisszaverő ajtóüvegek száma	1
Alsó fűtőelem teljesítménye	1200 W	Használható sütőtér méretei (ma. x ma. x mé.)	169x440x443 mm
Felső fűtőelem – Teljesítmény	1000 W		

## Teljesítmény / Energiacímke



Energiahatékonysági osztály	A	Sütőtér száma	2
A sütőtér nettó térfogata	61 l	Energiahatékonysági mutató	95.1 %
Energiafogyasztás légkeveréses üzemmódban	2.77 MJ	Energiahatékonysági mutató, második sütőtér	120 %
Ciklusonkénti energiafogyasztás légkeverés esetén	0.77 kWh		

## Teljesítmény / Energiacímke – Második sütőtér



Energy efficiency class, second cavity	B	A második sütőtér nettó térfogata	35 l
Energiahatékonysági osztály, második sütőtér	B	Második sütőtér bruttó térfogata	41 l
Ciklusonkénti energiafogyasztás hagyományos üzemmódban, második sütőtér	0.84 kWh	Cavity type EN 50304 second oven	small
Ciklusonkénti energiafogyasztás hagyományos üzemmódban, második sütőtér	3.02 MJ		

## Mellékelt tartozékok

Hátsó ütközővel ellátott 2  
állvány

Zománczott mély 2  
sütőtálca (40 mm)

Rácsbetét 2

## Elektromos csatlakozás

Feszültség 220-240 V  
Jelenlegi 21 A  
Névleges teljesítmény 4800 W

Voltage 2 (V) 380-415 V  
Frekvencia (Hz) 50/60 Hz  
Tápkábel hossza 150 cm

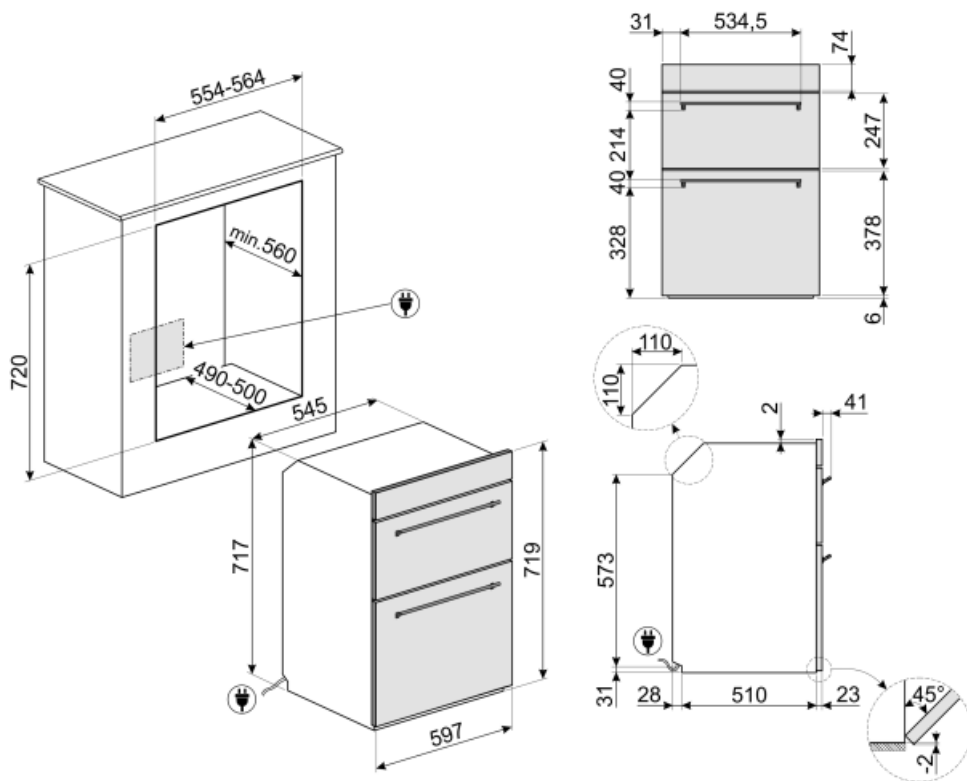

---

## Not included accessories

---

### GTP

Részben kihúzható teleszkópos vezetősínek(1 szint), hagyományos sütőkhöz alkalmas. Rozsdamentes acél, garantálják a stabilitást és megkönnyítik a tálcák zökkenőmentes kihúzását.

























### GTT

Teljesen kihúzható teleszkópos sínek (1 szint), hagyományos sütőkhöz alkalmas. Rozsdamentes acél, garantálják a stabilitást és megkönnyítik a tálcák zökkenőmentes kihúzását.



## Symbols glossary (TT)

-  **A:** Termék szárítási teljesítménye, A+++ és D / G között a termékcsaládtól függően
-  Léghűtő rendszer: a biztonságos felületi hőmérséklet biztosítása érdekében.
-  Elektromos
-  **B:** Termék energiabesorolása, A++ és D / G között a termékcsaládtól függően.
-  Hármás üvegezésű ajtók: Üvegezett ajtók száma.
-  Ever Clean zománc: Az Ever Clean zománc elektrosztatikus módszerrel viszik fel, saroktól sarokig és széltől szélig, hogy megelőzze a repedést vagy törést az idő múlásával. Ez egy különleges pirolitikus zománc, ellenálló a savakkal szemben, amely amellet, hogy kellemesen fényes, elősegíti a sütő falainak jobb tisztítását az alacsonyabb porozitásnak köszönhetően. 850°C feletti hőmérsékleten égetik ki, és tudományosan meghatározott ütemben, lassan polimerizálják, így biztosítják az egyenletes vastagságot és szilárdságot. Az Ever Clean zománc kifogástalan felületet biztosít mind a sütő belsejében, mind a tepsiken, így a sütő felületei hihetetlenül könnyen karbantarthatók az idő múlásával, mivel a zsír kevésbé tapad meg sütés közben.
-  Fresh Touch: A legtöbb Smeg sütőnek van „hideg ajtaja”. Az érintőleges hűtés és a belső hővisszaverő üvegek kombinációjának köszönhetően az ajtó külső felületén a hőmérsékletet 50 °C alatt tartják. A biztonság mellett ez a rendszer megvédi a bútor oldalát a sütő általi túlmelegedéstől.
-  Statikus: Hagyományos sütés, amely egyszerre egy étel elkészítésére alkalmas. A ventilátor nem aktív, és a hő egyszerre jön alulról és felülről. A statikus sütés lassabb és finomabb, ideális a még belül is jól elkészített és száraz ételek elkészítéséhez. Ideális bármilyen típusú sütéshez, zsíros húshoz, kenyérhez, töltött süteményekhez.
-  Hőlégbefúvás: tökéletes funkció minden típusú étel finomabb elkészítéséhez. A hő a sütő hátuljából érkezik, gyorsan és egyenletesen oszlik el. A ventilátor aktív. Ideális több szinten történő sütéshez is, az illatok és ízek keveredése nélkül.
-  ECO: alacsony energiafogyasztású sütés: ez a funkció különösen alkalmas alacsony energiafogyasztás mellett egy szinten történő sütésre. Minden típusú ételhez ajánlott, kivéve azokat, amelyek sok nedvességet tudnak előállítani (például a zöldségek). A maximális energiamegtakarítás és az idő csökkentése érdekében ajánlatos az ételt a sütőtér előmelegítése nélkül a sütőbe tenni
-  ECO: alacsony energiafogyasztású sütés: ez a funkció különösen alkalmas alacsony energiafogyasztás mellett egy szinten történő sütésre. Minden típusú ételhez ajánlott, kivéve azokat, amelyek sok nedvességet tudnak előállítani (például a zöldségek). A maximális energiamegtakarítás és az idő csökkentése érdekében ajánlatos az ételt a sütőtér előmelegítése nélkül a sütőbe tenni
-  Grill: Nagyon erős hő, amely csak felülről, egy dupla fűtőelemből érkezik. A ventilátor nem aktív. Kiváló grillezési eredményt biztosít. A sütés végén használva egyenletes barnítást biztosít az ételeknek.

-  Félgrill: Élelmiszerek gyors sütéséhez és barnításához. A legjobb eredmény akkor érhető el, ha a felső szinten a kisebb dolgok vannak, az alsó szinten pedig a nagyobbak, mint például a hússzeletek vagy kolbászok. A félgrill esetében a hő csak az elem közepén keletkezik, így ideális kisebb mennyiségek esetén.
-  Légkeveréses grill: nagyon intenzív hő jön csak felülről egy dupla fűtőelemből. A ventilátor aktív. Lehetővé teszi a legvastagabb húsok optimális grillezését. Ideális nagy húsdarabokhoz.
-  Teljesen üveg belső ajtó: Teljesen üveg belső ajtó, egyetlen sík felület, amely könnyen tisztán tartható.
-  Oldalsó lámpák: Két szemben lévő oldalsó lámpa növeli a láthatóságot a sütőben.
-  A sütőtérnek 3 különböző sütési szintje van.
-  A sütőtérnek 4 különböző sütési szintje van.
-  Billenő rács: a billenő rács könnyen kiakasztható, hogy a fűtőelemet elmozdíthassa és a készülék tetejét egyetlen egyszerű lépésben megtisztíthassa.
-  A kapacitás a sütőtérben lévő hasznos tér méretét mutatja literben.
-  A kapacitás a sütőtérben lévő hasznos tér méretét mutatja literben.
-  A kapacitás a sütőtérben lévő hasznos tér méretét mutatja literben.
-  ...