

FA490RBL5

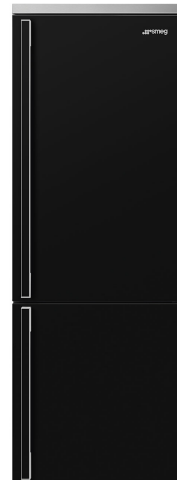

Produktgruppe	Kjøleskap
Installasjon	Frittstående
Kategori	Undermontert
Referansebredde	60 - 70
Type kjøling	Totale No Frost - Dobbelt kjølesystem
Tine	Automatisk
Type hengsel	Standard
Hengselposisjon	Høyre
EAN-kode	8017709297381



Estetisk linje



Estetikk	Portofino	Materiale side	Stål
Farge	Sort	Farge på side	Sort
Design	Flat	Logo	Anvendt
Materiale	Stål	Dørhyller profil farge	Sølv
Håndtak	Utvendig	Skuffe profilmfarge	Sølv
Håndtak type	Fast	Fargen på glasshyll profil	Krom
Farge på håndtak	Sort	Display	LED
Logo farge	Krom	Displayposisjon	Intern (kjølecelle)

Avdelinger i kjøleskap



Antall justerbare hyller	3	Type grønnsaksskuff	Glass
Antall frukt- og grønnsaksskuffer	1	Life Plus-sone	Ja
Type justerbare hyller	Glass	Belysning i kjøleskap	Ja
Type skarperer / grønnsaksskuffer dekke	På glidende skinner	Type belysning i kjøleskap	LED
Grønnsaksskuff	Ja		

Innerdør i kjøleskap

Antall justerbare dørhyller	3	Antall flaskehyller	1
-----------------------------	---	---------------------	---

Andre kjøleskapegenskaper



MultiFlow	Ja	Ionizer	Ja
Vifte	Ja		

Egenskaper fryseravdeling

Antall skuffer	2	Antall avdelinger med klaff	1
Antall hyller	2	Type hylleplan	Glass

Andre fryseregenskaper



Manuell ismaskin	Ja	Avdeling for hurtifrysing	Ja
Ismaskin	Manuell		

Andre tekniske egenskaper



Displayfunksjoner	Hurtigfrysing, Eco, Temperaturalarm
Hurtigfrysingsknapp	Ja
Lampe for temperaturalarm	Ja
Dør åpen alarm	Akustisk og visuell
Temperatur alarm	Ja
Type temperaturkontroll	Elektronisk
Antall kompressorer	1
Type kjølegass	R600a
Type kompressor	Variabel fartskompressor
Kjølemiddel Mengde (g)	45 g
Skummiddel	Syklopentan

Ytelse / Energimerking - Reg. 2019



Årlig energiforbruk Energi	285 kWh/a	Støynivå	41 dB(A) re 1pW
effektivitetsklasse	E	Tine tid	14 h
Luftbåren akustisk støyemisjonsklasse	C	Firestjernes frysekapasitet	8 Kg/24h
Totalt nettovolum	481 l	Klimaklasse	SN, N, ST, T
Sum av volum i frossenkammer(e)	137 l	EEl	99 %

Sum av volum i kjølekammer(e) og frostfrikammer(e) 344 l

Elektrisk tilkobling

Støpseltype	(F;E) Schuko	Spenning (V)	220-240 V
Elektrisk tilkoblingseffekt	127 W	Frekvens (Hz)	50/60 Hz
Strøm (A)	1,1 A	Lengde på ledning	180 cm

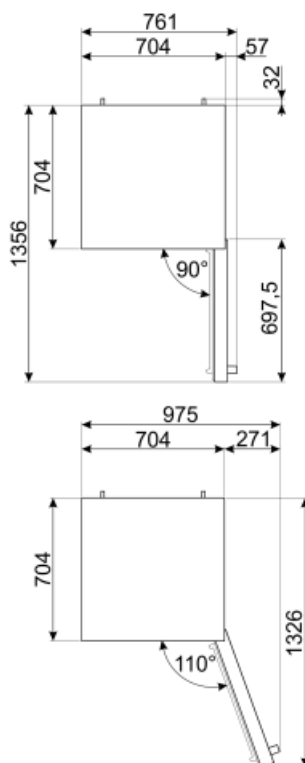
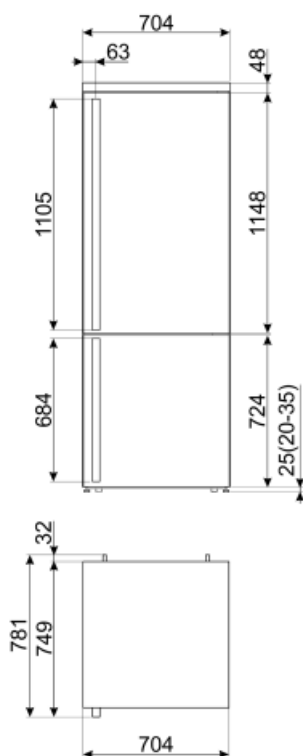

Symbols glossary (TT)

-  4-Stjerners frysekammer for bedre oppbevaring av mat.
-  Smeg Active Ion-systemet forbedrer kvaliteten på luften inne i cellen. Takket være genereringen av negativt ladede ioner frigjort inne i kjøleskapet nøytraliserer Active Ion-systemet ubehagelig støv.
-  LED-display: For å vise programmer, funksjoner og valg som er blitt gjort, samt tid som gjenstår før endt syklus.
-  Ventilert: Tvungen fordeling av kald luft i kjølekammeret, noe som gir jevn temperatur innvendig i kjøleskapet.
-  Innvendige LED-lamper: Er mer energi- og tidseffektive til belysning av apparatets innside.
-  Utviklingen til Smeg mot mer intelligente og økovennlige modeller, har gjort at vi har valgt inverter-teknologi, noe som reduserer energiforbruket betraktelig.
-  Energieffektivitetsklasse E
-  A++: Energieffektivitetsklasse A++ hjelper med å spare inn opptil 20% energi sammenlignet med klasse A. Maksimal ytelse med minimalt forbruk er garantert.
-  Det automatisk tinesystemet brukes som automatisk tining ved faste intervaller, noe som eliminerer behovet for opptining i en periode.
-  Økonomisk modus: Analyserer kjølerfunksjon under aktivering og optimerer driftsyklusen slik at effektforbruket reduseres.
-  Hurtigfrys: Hurtigfrysfunksjon bringer temperaturen i rommet ned hvis den aktiveres noen timer før bruk.
-  Life Plus 0 °C: Temperaturen i Lifeplus-kammeret holdes ved 0 °C, noe som gir god holdbarhet til ferskt kjøtt og fisk.
-  Air plus: Holder maten fersk lenger.