

# FA860P



**Семейство продуктов**

**Установка**

**Категория**

**Полный No-Frost**

**Тип охлаждения**

**Тип петель (шарнира)**

**Дверной упор**

**EAN-код**

Холодильник

Отдельностоящий

Комбинированный, морозильная камера внизу

Только в морозильном отделении

Холодильник с вентилятором, морозильник no-frost

Стандартный

Справа

8017709163518



## Эстетика

**Эстетика**

Coloniale

**Материал боковин**

Сталь

**Цвет**

Кремовый

**Цвет боковин**

Кремовый

**Дизайн**

Скругленный  
выпуклый

**Логотип**

Штампованный

**Материал**

Окрашенный металл

**Другие цвета**

Антрацит

**Комплект ручек  
приобретается  
дополнительно**

Да

**Артикулы других  
цветов**

FA860A

**Тип ручки**

Фиксированный

## Характеристики холодильного отделения



**Количество  
регулируемых полок**

3

**Тип крышки ящика для  
овощей и фруктов**

Стекло

**Тип регулируемых  
полок**

Стекло

**Внутренняя подсветка  
холодильного  
отделения**

Да

**Крышка ящика для  
овощей**

Да

**Тип подсветки  
холодильного  
отделения**

LED

**Полка для бутылок**

Да

## Дверца холодильного отделения

**Количество полок с  
прозрачной крышкой**

1

**Количество полок для  
бутылок**

1

Количество 1  
регулируемых полок на  
дверце

## Другие характеристики холодильного отделения



Аксессуары Полка для бутылок,  
Подставка для яиц Конвекция Да

## Характеристики морозильного отделения

Количество ящиков 3

## Другие характеристики морозильного отделения

Аксессуары 1 форма для льда

## Другие технические характеристики

Кнопка быстрой заморозки Да  
Индикация работы Да  
Световая индикация при повышении  
температуры Да  
Тип контроля температуры Электронный  
Количество компрессоров 1  
Тип хладагента R600a  
Вспенивающий агент Циклопентан

## Производительность / Энергопотребление - НОВЫЙ регламент



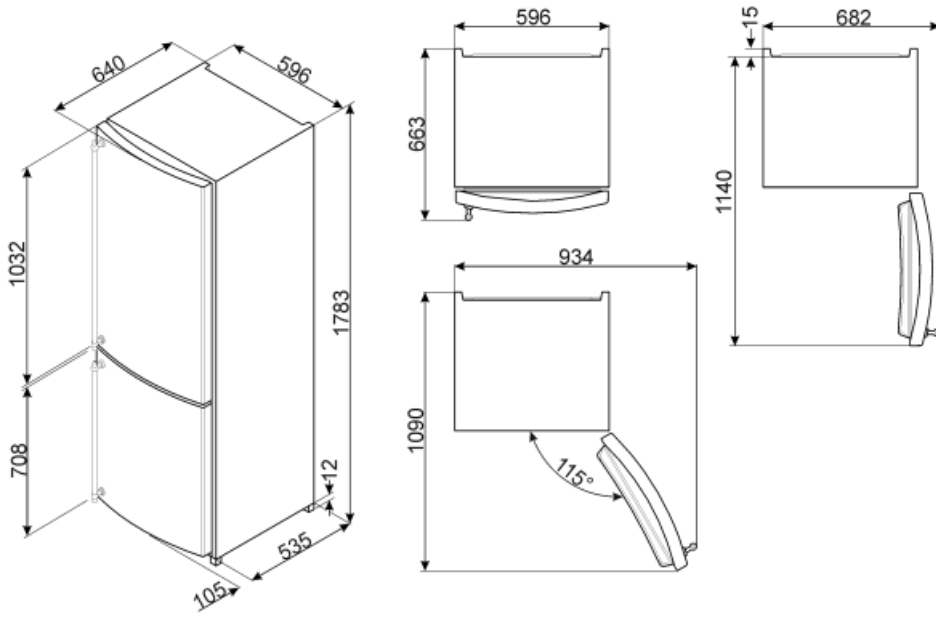

Эмиссия воздушного  
акустического шума 41 дБ(А) re 1пВт

## Электрическое подключение

Тип электрической (F;E) Schuko Напряжение 220 В  
вилки Частота тока 50 Гц  
Номинальная мощность 10 Вт Длина электрического  
Сила тока 10 А кабеля 205 см



## Symbols glossary (ТТ)

-  Морозильная камера 4 \*\*\*\* для лучшей сохранности продуктов.
-  Вентилируемый: принудительное распределение холодного воздуха в холодильном отделении, что обеспечивает равномерное распределение температуры внутри холодильника.
-  No-Frost: системы No-Frost и Frost free предотвращают образование льда, поэтому размораживание не требуется.
-  А+: класс энергоэффективности А+ помогает сэкономить до 10% энергии по сравнению с классом А. Гарантируется максимальная производительность при минимальном потреблении.
-  Светодиодное внутреннее освещение: более энергоэффективный и долговечный способ освещения внутреннего пространства прибора.