

FAB10HLBL5

| | |
|--------------------|---------------|
| Familie | Koelkast |
| Installatie | Vrijstaand |
| Categorie | Enkeldeurs |
| Referentie breedte | Until 60 |
| Referentie hoogte | Until 100 |
| Type koeling | Statisch |
| Type scharnier | Standaard |
| Positie scharnier | Links |
| EAN-code | 8017709298722 |



Design

| | | | |
|----------------|-----------------------------|---------------------|---------------|
| Esthetiek | Jaren 50 | Type handvat | Vast |
| Kleur | Zwart | Kleur handgreep | Chroom |
| Afwerking | Glanzend | Kleur logo | Chroom |
| Design | Bol | Materiaal zijwanden | Plaatstaal |
| Materiaal deur | Thermisch gevormd kunststof | Kleur zijkanten | Zwart |
| Handgreep | Extern | Logo | Geassembleerd |

Uitrusting koelkast



| | | | |
|----------------------------|------|---------------------------------|-----|
| Aantal verstelbare leggers | 2 | Binnenverlichting koelkast | Ja |
| Type verstelbare leggers | Glas | Type binnenverlichting koelkast | Led |

Binnendeur koelkast

| | | | |
|---------------------------------------------|---|-----------------------|---|
| Aantal verstelbare binnendeurcompartimenten | 2 | Aantal flessenhouders | 1 |
|---------------------------------------------|---|-----------------------|---|

Overige features koelkast

| | |
|-------------|---------------------------------|
| Accessoires | Bottle rack, Separatore lattine |
|-------------|---------------------------------|

Overige technische eigenschappen

| | |
|-----------------------------|--------------------|
| Type temperatuurcontrole | Elektro-mechanisch |
| Aantal compressoren | 1 |
| Type koelmiddel | R600a |
| Type compressor | Standaard |
| Hoeveelheid koelmiddel (gr) | 28 g |
| Schuimmiddel | Cyclopentaan |

Performance / Energy Label - Reg. 2019

| | | | |
|-----------------------------------------------------------------------------------------------------------|----------|-----------------------------------|------------------|
|  Energieverbruik per jaar | 88 kWh/a | Netto inhoud koelcompartiment(en) | 135 l |
| Energie-efficiëntieklasse | E | Akoestische geluidsemissie | 35 dB(A) re 1 pW |
| Geluidsniveau klasse | B | Klimaatklasse | SN, N, ST, T |
| Totaal netto inhoud | 135 l | EEl | 96 % |

Elektrische aansluiting

| | | | |
|----------------|--------------|----------------------|-----------|
| Stekker | (F;E) Schuko | Spanning (V) | 220-240 V |
| Aansluitwaarde | 50 W | Frequentie (Hz) | 50 Hz |
| Stroom (A) | 0,35 A | Lengte voedingskabel | 180 cm |

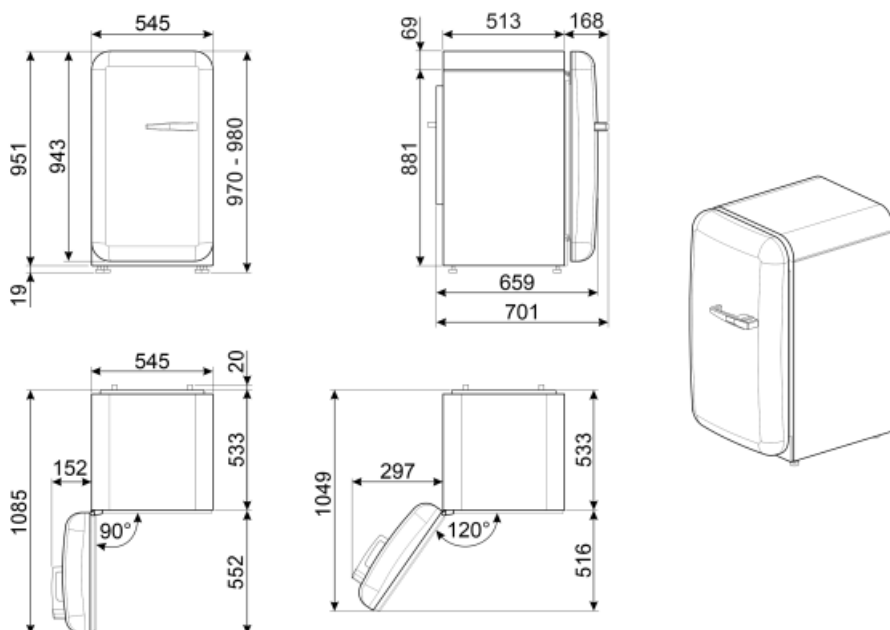

Symbols glossary (TT)



A ++: Energie-efficiëntieklasse A ++ helpt om tot 20% energie te besparen in vergelijking met klasse A. Maximale prestaties bij minimaal verbruik zijn gegarandeerd.



Energy efficiency class E



Led-binnenverlichting: is een meer energie-efficiënte en duurzame manier om de binnenkant van het apparaat te verlichten.