

# FAB10HRDIT5



Familie	Koelkast
Installatie	Vrijstaand
Categorie	Enkeldeurs
Referentie breedte	Until 60
Referentie hoogte	Until 100
Type koeling	Statisch
Ontdooien	Automatisch
Type scharnier	Standaard
Positie scharnier	Rechts
EAN-code	8017709297947



## Design

Esthetiek	Jaren 50	Type handvat	Vast
Kleur	Gedecoreerd/ Speciaal	Kleur handgreep	Chroom
Afwerking	Glanzend	Kleur logo	Chroom
Gedecoreerd/ Speciale kleur	Italia flag	Materiaal zijwanden	Plaatstaal
Design	Bol	Kleur zijkanten	Gedecoreerd/ Speciaal
Materiaal deur	Thermisch gevormd kunststof	Logo	Geassembleerd
Handgreep	Extern		

## Uitrusting koelkast



Aantal verstelbare leggers	2	Binnenverlichting koelkast	Ja
Type verstelbare leggers	Glas	Type binnenverlichting koelkast	Led

## Binnendeur koelkast

Aantal verstelbare binnendeurcompartimenten	2	Aantal flessenhouders	1
---	---	-----------------------	---

## Overige features koelkast

Accessoires

Bottle rack, Separatore  
lattine

## Overige technische eigenschappen

Type temperatuurcontrole	Elektro-mechanisch
Aantal compressoren	1
Type koelmiddel	R600a
Type compressor	Standaard
Hoeveelheid koelmiddel (gr)	28 g
Schuimmiddel	Cyclopentaan

## Performance / Energy Label - Reg. 2019

			
Energieverbruik per jaar	88 kWh/a	Netto inhoud koelcompartiment(en)	135 l
Energie-efficiëntieklasse	E	Akoestische geluidsemissie	35 dB(A) re 1 pW
Geluidsniveau klasse	B	Klimaatklasse	SN, N, ST, T
Totaal netto inhoud	135 l	EEL	96 %

## Elektrische aansluiting



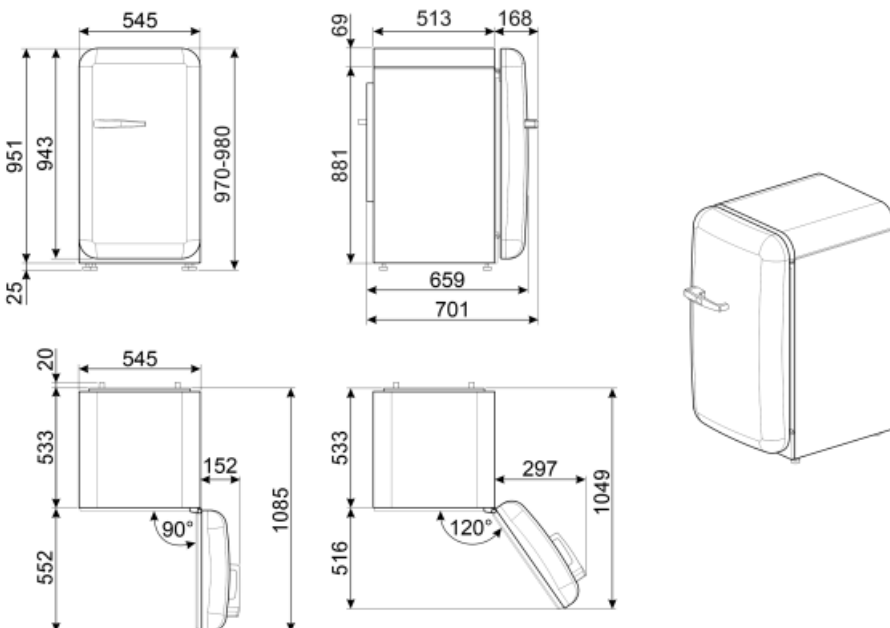

Stekker	(F;E) Schuko	Spanning (V)	220-240 V
Aansluitwaarde	50 W	Frequentie (Hz)	50 Hz
Stroom (A)	0.35 A	Lengte voedingskabel	180 cm



---

## Symbols glossary (TT)

---

- |  |  |   |   |
|--|--|---|---|
|  | A ++: Energie-efficiëntieklasse A ++ helpt om tot 20% energie te besparen in vergelijking met klasse A. Maximale prestaties bij minimaal verbruik zijn gegarandeerd. |  | Het automatische ontdooisysteem werkt door automatisch te ontdooien met regelmatige tussenpozen, waardoor ontdooien helemaal niet nodig is. |
|  | Led-binnenverlichting: is een meer energie-efficiënte en duurzame manier om de binnenkant van het apparaat te verlichten.  |  | Energy efficiency class E   |