

# FAB28RDBB5



<b>Produktfamilie</b>	Kühlschrank
<b>Installation</b>	Standgerät
<b>Produktkategorie</b>	1-türig
<b>Referenzbreite</b>	Bis 60 cm
<b>Referenzhöhe</b>	100 - 160 cm
<b>Kühlsystem</b>	Kühlteil mit Umluftkühlung
<b>Abtausystem</b>	Kühlteil automatisch, Gefrierteil manuell
<b>Scharniersystem</b>	Standard
<b>Türanschlag</b>	Rechts
<b>EAN-Code</b>	8017709299118



## Ästhetik

<b>Ästhetik</b>	50's Style	<b>Farbe/Ausführung des Türgriffs</b>	Chrom
<b>Farbe</b>	Sonderedition	<b>Farbe/Ausführung des Markenlogos</b>	Chrom
<b>Oberfläche</b>	Hochglanz	<b>Material der Seitenwände</b>	Metall
<b>Dekor/Sonderfarbe</b>	Write on Me	<b>Farbe/Ausführung der Seitenwände</b>	Sonderdekor
<b>Design</b>	Bombiert	<b>Markenlogo</b>	3D
<b>Ausführung der Gerätetür</b>	Thermogeformt	<b>Farbe der Profilleisten der Türablagen</b>	Chrom
<b>Position des Türgriffs</b>	Extern	<b>Farbe der Griffleisten der Schubladen</b>	Chrom
<b>Ausführung/Position des Türgriffs</b>	Fest fixiert	<b>Farbe der Profilleisten der Einlegeböden</b>	Chrom

## Aufteilung Kühlteil



<b>Anzahl der höhenverstellbaren Einlegeböden</b>	2	<b>Art der Abdeckung der Obst-/Gemüse-Schublade</b>	Sicherheitsglas
<b>Anzahl der Obst-/Gemüseschubladen</b>	1	<b>Kaltlagerfach Life-Plus (nahe 0°C), Schublade mit Sichtfenster, rollengeführt</b>	Ja
<b>Art der höhenverstellbaren Einlegeböden</b>	Sicherheitsglas	<b>Innenbeleuchtung des Kühlteils</b>	Ja
<b>Art der Obst-/Gemüseschublade</b>	Mit Sichtfenster, rollengeführt		

Abdeckung für Obst- /Gemüse-Schublade	Ja	Art der Innenbeleuchtung Kühlteil	LED
--	----	---	-----

## Aufteilung Innentür Kühlteil

Anzahl der Türablagen mit transparenter Klappabdeckung	1	Anzahl der Flaschenborde	1
Anzahl der höhenverstellbaren Türablagen	1	Flaschenbord mit Metall-Schutzreling	Ja
Türablagen mit Metall- Schutzreling	Ja		

## Zusatzausstattung Kühlteil



Multiflow-Umluftsystem	Ja	Dynamische Umluftkühlung	Ja
------------------------	----	-----------------------------	----

## Aufteilung Gefrierteil

Innenliegendes Gefrierteil	Ja
-------------------------------	----

## Weitere technische Eigenschaften



Türalarm	Akustisch/optisch
Temperatursteuerung	Elektronisch
Anzahl der Kompressoren	1
Kältemittel	R600a
Kompressor	Inverter-Technik (elektronisch gesteuert)
Füllmenge des Kältemittels	32 g
Material der Isolierschäumung	Cyclopentan

## Technische Daten / Energielabel - Reg. 2019 - bindend ab 1.3.2021



Jährlicher Energieverbrauch	130 kWh/Jahr	Luftschallemissionen	35 dB(A) re 1 pW
Energieeffizienzklasse	D	Lagerzeit bei Störung	9 h
Luftschallemissionsklasse	B	4-Sterne	2.6 Kg/24h
Gesamtrauminhalt (in dm <sup>3</sup> oder l)	270 l	Gefriervermögen	
Summe der Rauminhalte der Tiefkühlfächer	26 l	Klimaklassen	SN, N, ST, T
		EEl	79 %

Summe der Rauminhalte 244 l  
 der Kaltlagerfächer und  
 der Kühlfächer

## Elektrischer Anschluss

Netzstecker	(F;E) Schuko	Spannung	220-240 V
Elektrischer Gesamtwert	90 W	Frequenz	50/60 Hz
Absicherung	1 A	Länge Netzkabel	180 cm

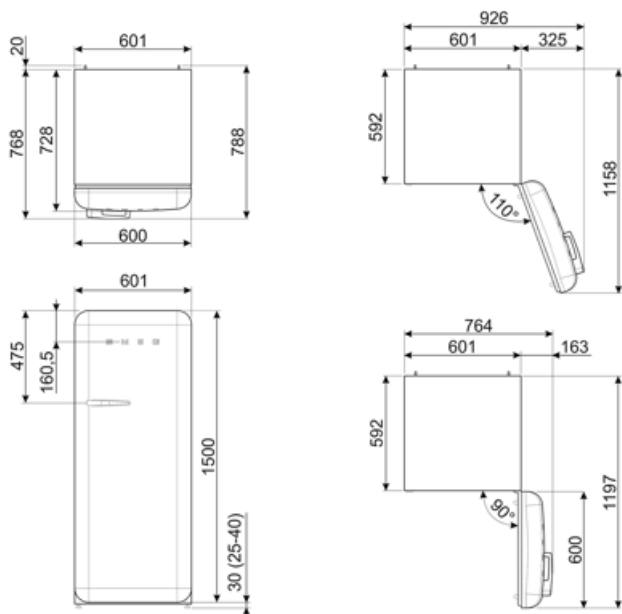

## Alternative Produkte



**FAB28RDTP5**

**Türanschlag:** Rechts  
Taupe



**FAB28RDBLV5**

**Türanschlag:** Rechts  
Sonderedition



**FAB28LBL5**

**Türanschlag:** Links  
Schwarz



**FAB28RDIT5**

**Türanschlag:** Rechts  
Sonderedition



**FAB28RCR5**

**Türanschlag:** Rechts  
Creme



**FAB28RPB5**

**Türanschlag:** Rechts  
Pastellblau



**FAB28RYW5**

**Türanschlag:** Rechts  
Gelb



**FAB28LPB5**

**Türanschlag:** Links  
Pastellblau



**FAB28RBE5**

**Türanschlag:** Rechts  
Blau



**FAB28LPK5**

**Türanschlag:** Links  
Cadillac Pink



**FAB28RDRB5**

**Türanschlag:** Rechts  
Ruby Red



**FAB28LSV5**

**Türanschlag:** Links  
Silber



**FAB28LOR5**

**Türanschlag:** Links  
Orange



**FAB28RRD5**

**Türanschlag:** Rechts  
Rot



**FAB28RPG5**

**Türanschlag:** Rechts  
Pastellgrün



**FAB28LRD5**

**Türanschlag:** Links  
Rot



**FAB28LPG5**

**Türanschlag:** Links  
Pastellgrün



**FAB28RDUJ5**

**Türanschlag:** Rechts  
Sonderedition



**FAB28RDMC5**

**Türanschlag:** Rechts  
Sonderedition



**FAB28RDMM5**

**Türanschlag:** Rechts  
Sonderedition



**FAB28RWH5**

**Türanschlag:** Rechts  
Weiß



**FAB28LYW5**

**Türanschlag:** Links  
Gelb



**FAB28RDEG5**

**Türanschlag:** Rechts  
Emerald Green



**FAB28LDUJ5**

**Türanschlag:** Links  
Sonderedition



**FAB28RSV5**

**Türanschlag:** Rechts  
Silber



**FAB28LCR5**

**Türanschlag:** Links  
Creme



**FAB28ROR5**

**Türanschlag:** Rechts  
Orange



**FAB28RBL5**

**Türanschlag:** Rechts  
Schwarz



**FAB28RLI5**

**Türanschlag:** Rechts  
Limettengrün



**FAB28RPK5**









**Türanschlag:** Rechts  
Cadillac Pink



**FAB28LWH5**

**Türanschlag:** Links  
Weiß

## Symbols glossary

-  4 Sterne-Gefrierteil: Für eine optimale Konservierung der Lebensmittel bei -18°C und kälter.
-  Abtauautomatik: vollautomatisches Abtauen in regelmäßigen Abständen, wodurch ein manueller Eingriff nicht mehr erforderlich ist.
-  LED-Innenbeleuchtung: eine energieeffiziente, langlebige und sehr effektive Art der Ausleuchtung des Kühlteils.
-  Inverter-Motor: ermöglicht eine höhere Leistung bei optimiertem Wirkungsgrad, reduziert den Energieverbrauch sowie das Betriebsgeräusch und ist zudem langlebiger.
-  Energy efficiency class D
-  A+++: Geräte mit diesem Symbol können den Energieverbrauch um bis zu 30 % gegenüber der Energieeffizienzklasse A senken.
-  Dynamische Umluftkühlung: ventilerte Kaltluft zirkuliert im gesamten Kühlteil und sorgt für eine konstante und gleichmäßige Temperaturverteilung.
-  Life Plus 0°C: die Temperatur in diesem Kaltlagerfach wird auf nahe 0°C gehalten, wodurch frisches Fleisch, Fisch etc. wesentlich länger haltbar sind.
-  Multiflow Cooling System: the Multiflow ventilation system allows an even distribution of cool air around the fridge cabinet.