

FAB30RLI5



Familia	Frigorífico
Instalación	Libre instalación
Categoría	Doble puerta
Ancho de referencia	Until 60
Sistema de refrigeración	Frigorífico ventilado, congelador estático
Descongelación	Manual
Tipo de bisagra	Estándar
Posición bisagra	Derecha
Código EAN	8017709297770



Estética

Estética	50's Style	Color logo	Cromo
Color	Verde limón	Material de los laterales	Acero
Acabado	Brillante	Color laterales	Verde limón
Diseño	Abombado	Logo	Insertado
Material de la puerta	Termomoldeada	Color del perfil de los estantes de la puerta	Cromo
Tirador	Externo	Color del perfil de los cajones	Cromo
Tipo de tirador	Fija	Color del perfil del estante de vidrio	Cromo
Color tirador	Cromo	Otros colores disponibles	Naranja, Azul, Blanco, Azul, Negro, Crema, Rosa, Rojo, Plata, Verde agua, Verde limón

Instalación compartimento frigorífico



Número estantes regulables	2	Tipología estante cubre cajón de verduras	Cristal
Número de cajones fruta y verdura	1	Compartimento Extra-Fresh	Si
Tipología estantes regulables	Cristal	Iluminación interna frigorífico	Si
Tipo de cajón	Railes deslizables	Tipo de iluminación interior frigorífico	LED
Estante cubre cajón para la verdura	Si		

Contrapuerta compartimento frigorífico

Número de compartimentos con tapa transparente	1	Número de compartimento portabotellas	1
Número compartimentos de puerta regulables	2	Ménsulas portabotellas con cable metálico	Si
Compartimento portaobjetos con perfil metálico	Si		

Otros equipos frigorífico



Multiflow

Si

Ventilador

Si

Instalación compartimento congelador

Número estantes	1	Tipología estantes	Cable
-----------------	---	--------------------	-------

Otras características técnicas



Alarma apertura puerta	Acústica y visual
Tipo de control de la temperatura	Electrónico
Número de compresores	1
Tipo de gas refrigerante	R600a
Tipo de compresor	Compresor Inverter
Cantidad de gas refrigerante (gr)	70 g
Agente espumante	Ciclopentano

Rendimiento / Etiqueta energética - Reg. 2019

 Consumo anual de energía	168 kWh/a	Rumorosidad	37 dB(A) re 1 pW
Clase de eficiencia energética del modelo	D	Autonomía de conservación sin energía eléctrica	30 h
Airborne acoustical noise emission class	C	4 estrellas - Capacidad congelación	4 Kg/24h
Volumen neto total	294 l	Clase climática	SN, N, ST, T
Volumen total del compartimento congelador	72 l	EEl	80 %

Volumen total
compartimento
frigorífico 222 l

Conexión eléctrica

Enchufe	Schuko (F;E)	Tensión	220-240 V
Datos nominales de conexión eléctrica	100 W	Frecuencia (Hz)	50/60 Hz
Corriente	0,8 A	Longitud del cable de alimentación	180 cm

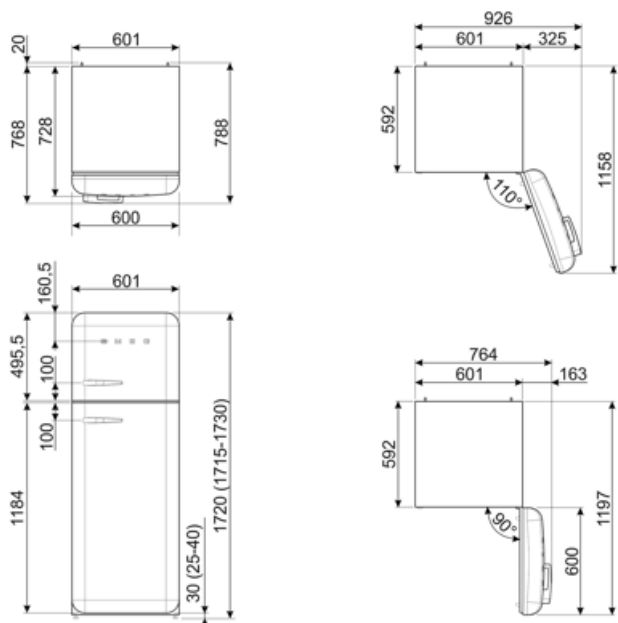

Productos alternativos



FAB30LPK5

Posición bisagra: Izquierda
Rosa



FAB30LSV5

Posición bisagra: Izquierda
Plata



FAB30LBL5

Posición bisagra: Izquierda
Negro



FAB30LPG5

Posición bisagra: Izquierda
Verde agua



FAB30RBL5

Posición bisagra: Derecha
Negro



FAB30RPB5

Posición bisagra: Derecha
Azul



FAB30LOR5

Posición bisagra: Izquierda
Naranja



FAB30RRD5

Posición bisagra: Derecha
Rojo



FAB30RPG5

Posición bisagra: Derecha
Verde agua



FAB30RWH5

Posición bisagra: Derecha
Blanco



FAB30ROR5

Posición bisagra: Derecha
Naranja



FAB30RPK5

Posición bisagra: Derecha
Rosa



FAB30RCR5

Posición bisagra: Derecha
Crema



FAB30LPB5

Posición bisagra: Izquierda
Azul



FAB30LRD5

Posición bisagra: Izquierda
Rojo



FAB30LCR5

Posición bisagra: Izquierda
Crema



FAB30RSV5

Posición bisagra: Derecha
Plata



FAB30LWH5









Posición bisagra: Izquierda
Blanco



FAB30RBE5

Posición bisagra: Derecha
Azul

Symbols glossary (TT)

-  4 estrellas
-  Ventilado: sistema de ventilación de enfriamiento que permite difundir constante y uniformemente el aire dentro del refrigerador.
-  Zona Life Plus 0 ° C: en la zona Life Plus 0 ° C se mantiene una temperatura interna constante entre 0 ° C y + 3 ° C que no altera las cualidades organolépticas de los alimentos y permite mantenerlos frescos incluso después de varios días. Es ideal para almacenar pescado, carne, productos lácteos y alimentos fácilmente perecederos.
-  Sistema de enfriamiento Multiflow: el sistema de ventilación Multiflow permite difundir de manera constante y uniforme el aire dentro del refrigerador.
-  A +++: los dispositivos Smeg permiten un considerable ahorro de energía en Clase A, A +, A ++ y A +++, para reducir el consumo mientras se mantiene la máxima eficiencia y garantizar el respeto por el medio ambiente.
-  Iluminación LED interna: la iluminación LED interna garantiza el ahorro de energía y al mismo tiempo ofrece una luz de atmósfera.
-  Motor inverter: para lavadoras y secadoras: la evolución de las lavadoras y secadoras Smeg hacia modelos más inteligentes y eco-sostenibles ha llevado a la elección de la tecnología Inverter con bomba de calor que reduce significativamente el consumo de energía. Para lavavajillas: el motor inversor de última generación garantiza una mayor vida útil, eficiencia y consumo reducido, así como un silencio absoluto.
-  Clase eficiencia energética D