

FAB50BS



Семейство продуктов	Холодильник
Установка	Отдельностоящий
Категория	Двухдверный
Тип охлаждения	«Без инея» (система No-Frost)
Разморозка	Автоматическая
Тип петель (шарнира)	Стандартный
Дверной упор	Слева
Международный артикул (EAN-код)	8017709160432



Эстетика

Эстетика	Стиль 50-х г.г.	Цвет логотипа	Хромированный
Цвет	Белый	Материал боковин	Сталь
Дизайн	Скругленный выпуклый	Цвет боковин	Белый
Отделка	Глянцевый	Логотип	Накладной
Материал	Термоформируемый полимер	Расположение дисплея	
Ручка	Внешняя	Другие цвета	Кремовый, Серебристый
Тип ручки	Фиксированный	Другие доступные цвета	FAB50P, FAB50PS, FAB50X, FAB50XS, FAB50B
Цвет ручек	Хромированный		

Характеристики холодильного отделения



Количество регулируемых полок	3	Тип крышки ящика для овощей и фруктов	Стекло
Количество ящиков для овощей и фруктов	2	Зона сохранения свежести	Да
Материал полок	Стекло	Внутренняя подсветка холодильного отделения	Да
Тип ящика для овощей и фруктов	Стандартный	Тип подсветки холодильного отделения	Светодиодный
Крышка ящика для овощей	Да		

Дверца холодильного отделения

Количество полок с прозрачной крышкой	1	Регулируемая полка с металлической окантовкой	Да
Количество регулируемых полок на дверце	4	Количество полок для бутылок	1

Другие характеристики холодильного отделения



Аксессуары	Контейнер для сыра, Контейнер для масла	Конвекция Ионизатор	Да
Многопоточная система охлаждения	Да		

Характеристики морозильного отделения

Количество ящиков	1	Внутренняя подсветка морозильного отделения	Да
Количество полок	1	Тип подсветки морозильного отделения	Лампа накаливания
Количество ящиков с крышкой	1	Тип полок	Пластик

Дверца морозильного отделения

Количество регулируемых полок	2
-------------------------------	---

Другие характеристики морозильного отделения



Аксессуары	2 формы для льда	Зона быстрой заморозки	Да
------------	------------------	------------------------	----

Другие технические характеристики

Подключение к водопроводу	
Тип контроля температуры	Электромеханический
Количество компрессоров	1
Тип хладагента	R600a
Тип компрессора	Стандартный
Количество хладагента (г)	62 g
Вспенивающий агент	Циклопентан

Производительность / Энергопотребление - НОВЫЙ регламент

Эмиссия воздушного
акустического шума

43 дБ(А) re 1пВт

Климатический класс

N, ST, T

Электрическое подключение

Номинальная мощность 230 Вт

Сила тока 1.1 А

Напряжение 220-240 В

Частота тока 50 Гц

Длина электрического
кабеля 200 см

Тип электрической
вилки Европейская вилка для
переменного тока

Логистическая информация

Ширина изделия (мм) 796 мм







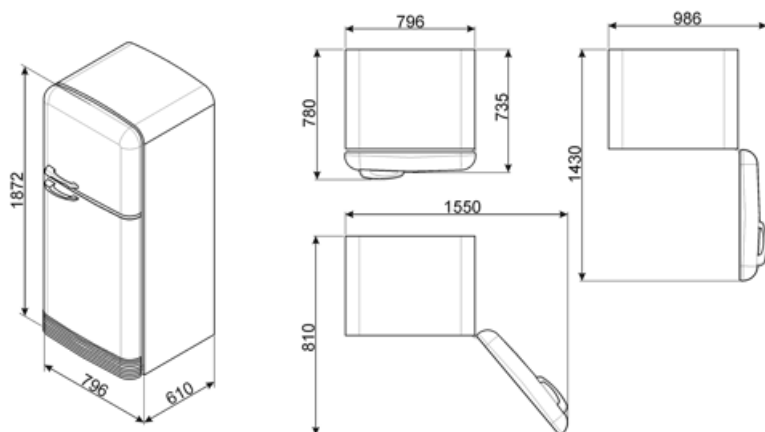

Глубина без ручек 810 мм

Высота изделия

1870 мм



Symbols glossary

	Морозильная камера 4 **** для лучшей сохранности продуктов.		Energy efficiency class A
	Автоматическое размораживание: работает за счет автоматического оттаивания через равные промежутки времени, что исключает необходимость размораживание прибора в целом.		Вентилируемый: принудительное распределение холодного воздуха в холодильном отделении, что обеспечивает равномерное распределение температуры внутри холодильника.
	Быстрая заморозка: функция быстрого замораживания снижает температуру в камере, если активировать ее за несколько часов до использования.		Светодиодное внутреннее освещение: более энергоэффективный и долговечный способ освещения внутреннего пространства прибора.
	Life Plus 0°C: температура в отсеках Lifeplus поддерживается на уровне 0°C, что позволяет дольше сохранять свежее мясо и рыбу.		Многопоточная система охлаждения: дольше сохраняет свежесть продуктов.