

FAB50LBL



Семейство продуктов	Холодильник
Установка	Отдельностоящий
Категория	Двухдверный
Тип охлаждения	No-Frost
Разморозка	Автоматическая
Тип петель (шарнира)	Стандартный
Дверной упор	Слева
EAN-код	8017709243418



Эстетика

Эстетика	Стиль 50-х г.г.	Цвет ручек	Хромированный
Цвет	Черный	Цвет логотипа	Хромированный
Отделка	Глянцевый	Материал боковин	Сталь
Дизайн	Скругленный выпуклый	Цвет боковин	Черный
Материал	Термоформируемый полимер	Логотип	Накладной
Ручка	Внешняя	Другие цвета	Пастельный голубой, Белый, Кремовый, Красный, Серебристый, Пастельный зеленый
Тип ручки	Фиксированный		

Характеристики холодильного отделения



Количество регулируемых полок	3	Тип крышки ящика для овощей и фруктов	Стекло
Количество ящиков для овощей и фруктов	2	Зона сохранения свежести	Да
Тип регулируемых полок	Стекло	Внутренняя подсветка холодильного отделения	Да
Тип ящика для овощей и фруктов	Стандартный	Тип подсветки холодильного отделения	LED
Крышка ящика для овощей	Да		

Дверца холодильного отделения

Количество полок для бутылок	1
-------------------------------------	---

Количество
регулируемых полок на
дверце 3

Другие характеристики холодильного отделения



Аксессуары	Контейнер для сыра, Контейнер для масла, Подставка для яиц	MultiFlow	Да
------------	--	-----------	----

Характеристики морозильного отделения

Количество полок	1	Тип подсветки морозильного отделения	LED подсветка
Количество ящиков с крышкой	1	Тип полок	Пластик
Внутренняя подсветка морозильного отделения	Да		

Дверца морозильного отделения

Количество
регулируемых полок 2

Другие характеристики морозильного отделения



Ручной ледогенератор	Да	Зона быстрой заморозки	Да
Льдогенератор	Ручная		

Другие технические характеристики



Тип контроля температуры	Электронный
Количество компрессоров	1
Тип хладагента	R600a
Тип компрессора	Инвертор
Количество хладагента (г)	62 г
Вспенивающий агент	Циклопентан

Производительность / Энергопотребление - НОВЫЙ регламент



Годовое энергопотребление	470 кВт/год	Эмиссия воздушного акустического шума	44 дБ(А) re 1пВт
---------------------------	-------------	---------------------------------------	------------------







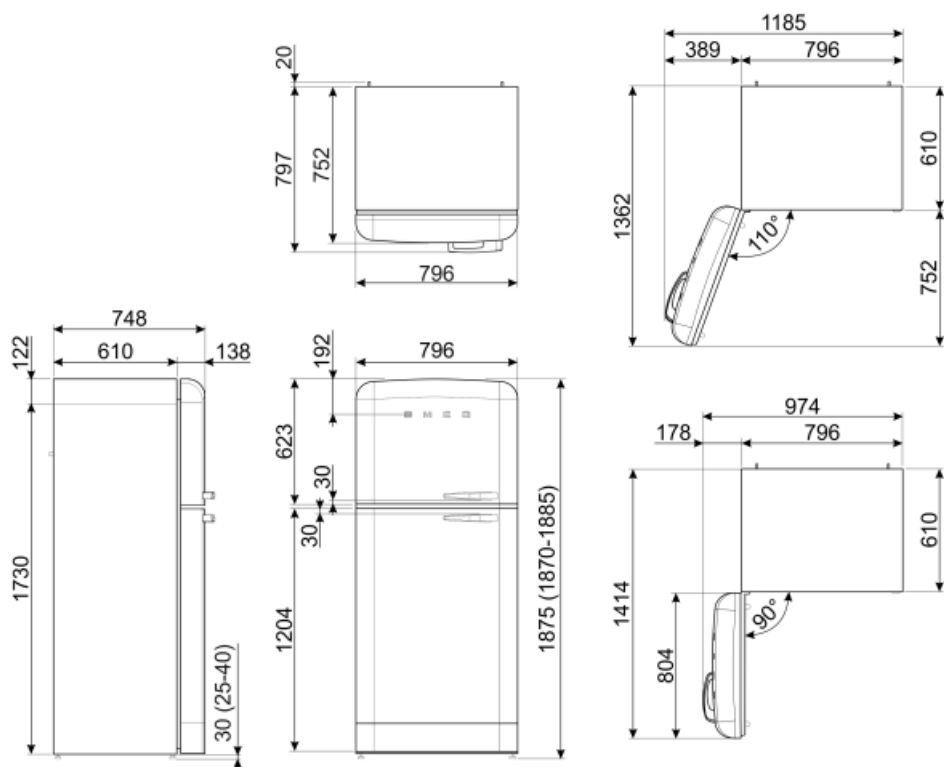

Класс энергоэффективности	G	Поддержание температуры при отключении энергии	13 ч
Класс эмиссии воздушного акустического шума	D	4* - Мощность замораживания	5.5 кг/сутки
Полный объем	440 л	Климатический класс	N, ST, T
Сумма объемов морозильников	97 л	EEl	184 %
Сумма объемов холодильного отделения и незамерзающего отделения	343 л		

Электрическое подключение

Тип электрической вилки	(F;E) Schuko	Напряжение	220-240 В
Номинальная мощность	197 Вт	Частота тока	50/60 Гц
Сила тока	1.54 А	Длина электрического кабеля	200 см



Symbols glossary (ТТ)

- | | | | |
|---|--|---|---|
|  | Морозильная камера 4 **** для лучшей сохранности продуктов. |  | Автоматическое размораживание: работает за счет автоматического оттаивания через равные промежутки времени, что исключает необходимость размораживание прибора в целом. |
|  | A++: класс энергоэффективности A++ помогает сэкономить до 20% энергии по сравнению с классом A. Гарантируется максимальная производительность при минимальном потреблении. |  | Быстрая заморозка: функция быстрого замораживания снижает температуру в камере, если активировать ее за несколько часов до использования. |
|  | Светодиодное внутреннее освещение: более энергоэффективный и долговечный способ освещения внутреннего пространства прибора. |  | Класс энергоэффективности G |
|  | Life Plus 0°C: температура в отсеках Lifeplus поддерживается на уровне 0°C, что позволяет дольше сохранять свежее мясо и рыбу. |  | Эволюция Smeg в направлении более интеллектуальных и экологичных моделей привела к выбору инверторной технологии, которая значительно снижает энергопотребление. |
|  | Multiflow: дольше сохраняет свежесть продуктов. | | |