

# FAB50LBL5



משפחת מוצרים  
התקנה  
קטגוריה  
רוחב ייחוס  
סוג קירור  
הפשרה  
סוג צירים  
מיקום צירים  
קוד EAN

מקרר  
נפרד  
דלת כפולה  
70 - 80  
מערכת קירור כפולה - Total No Frost  
אוטומטית  
סטנדרטי  
שמאלי  
8017709297619



## אסתטיקה



סדרה עיצובית  
צבע  
גימור  
עיצוב  
חומר  
ידית  
סוג ידית  
צבע ידית  
צבע לוגו

סגנון שנות החמישים  
שחור  
מבריק  
עגול  
מעוצב בחום  
חיצוני  
קבוע  
כרום  
כרום

חומר דופן  
צבע דפנות  
Logo  
צבע פרופיל של מדפי דלת  
צבע פרופיל מגירות  
צבע פרופיל של מדף זכוכית  
צג  
מחיצת תצוגה

פלדה  
שחור  
Applied  
כסף  
כסף  
כרום  
LED  
Interno (cella frigo)

## מאפייני תא מקרר



מספר מדפים מתכווננים  
מספר מגירות לפירות וירקות  
סוג מדפים מתכווננים  
סוג כיסוי תא/מגירה לפירות וירקות  
כיסוי לתא פירות וירקות

2  
1  
זכוכית  
סטנדרטי  
כן

סוג כיסוי תא/מגירה לפירות וירקות  
Life Plus-0°C אזור  
תאורה פנימית במקרר  
(סוג תאורה פנימית) מקרר

זכוכית  
כן  
כן  
LED

## דלת פנימית של מקרר

מספר מדפי דלת מתכווננים 3

מספר מדפי בקבוקים

1

## מאפיינים אחרים של מקרר



Humidity Control  
MultiFlow

כן

מאוורר

כן

## מאפייני תא מקפיא

מספר המדפים 1  
תאורה פנימית במקפיא כן

(סוג תאורה פנימית) (מקפיא) LED  
סוגי מדפים זכוכית

## דלת פנימית של מקפיא

2 מספר מדפי דלת מתכווננים

## מאפיינים אחרים של מקפיא



מכונת קרח ידנית כן  
מכונת קרח ידנית

תא לקפיאה מהירה

כן

## מאפיינים טכניים אחרים



תצוגת פונקציות  
לחצן לקפיאה מהירה  
התרעה על פתיחת דלת  
סוג בקרת טמפרטורה  
מס' מדחסים  
סוג גז קרר  
סוג מדחס  
כמות קרר (גרם)  
Foam agent

קפיאה מהירה, חסכונית, התרעה טמפרטורה  
כן  
אקוסטי וחזותי  
אלקטרוני  
1  
R600a  
אינורטר  
62 g  
Cyclopentane

## תווית חשמל / ביצועים – שנת 2019



צריכת חשמל שנתית 265 kWh/a  
קטגוריית יעילות אנרגטית E  
קטגוריית פליטות רעש C  
נישא באוויר  
נפח נטו כולל 524 l

פליטות רעש נישא באוויר 41 dB(A) re 1 pW  
זמן עליית טמפרטורה 15 h  
כוכבים - קיבולת הקפאה 4 8 Kg/24h  
קטגוריית אקלים SN, N, ST, T  
EEI 96 %

**סכום הנפחים של התאים** 124 l  
**הקפואים**  
**סכום הנפחים של תאי** 400 l  
**הקירור והתאים הלא**  
**קפואים**

## חיבור חשמלי

<b>תקע</b>	(F;E) Schuko	<b>מתח (וולט)</b>	220-240 V
<b>דירוג חיבור חשמלי</b>	197 W	<b>תדר (Hz)</b>	50/60 Hz
<b>זרם</b>	1,1 A	<b>אורך כבל חשמל</b>	180 cm

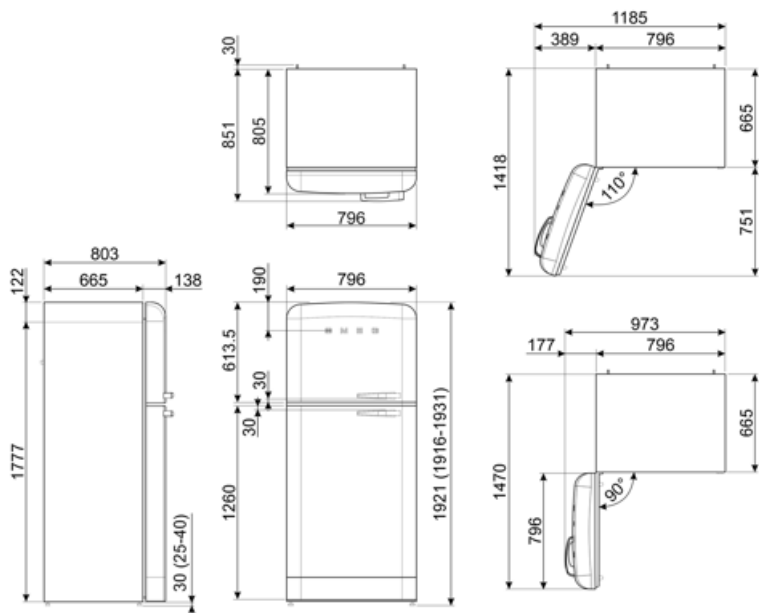

## Symbols glossary

 <p>תא הקפאה 4 כוכבים לשימור טוב יותר של מזון</p>	 <p>A++ מסייעת לחסוך A++ קטגוריית יעילות אנרגטית: A++ הביצועים A עד 20% חשמל בהשוואה לקטגוריה המרבית עם הצריכה המינימלית מובטחים.</p>
 <p>מערכת ההפשרה האוטומטית פועלת על ידי הפשרה אוטומטית במרווחים קבועים ומבטלת את הצורך בהפשרה.</p>	 <p>הצגת תוכניות, פונקציות ואפשרויות שנבחרו: LED צג ואת הזמן שנותר לסיום המחזור.</p>
 <p>מצב חסכוני: ניתוח התפקוד של המקרר במהלך ההפעלה ומיטוב מחזור ההפעלה כדי להקטין את צריכת החשמל.</p>	 <p>מאוורר: הפצה מאולצת של אוויר קר בתא המקרר שמאפשרת פיזור אחיד של הטמפרטורה בתוכו.</p>
 <p>קפיאה מהירה: פונקציית הקפיאה המהירה מנמיכה את הטמפרטורה בתא אם מפעילים אותה מספר שעות לפני השימוש.</p>	 <p>פנימית: דרך חסכונית יותר בחשמל LED תאורת ומאריכת ימים יותר להאיר את פנים המכונה.</p>
 <p>Life Plus 0°C: נותרת Lifeplus 0° הטמפרטורה בתאי, ומשמרת בשר טרי ודגים לתקופה ממושכת.</p>	 <p>טכנולוגיית אינוורטר: ההתפתחות של המייבשים של לכיוון של דגמים חכמים וידידותיים לסביבה Smeg יותר הובילה לבחירה לשימוש בטכנולוגיית אינוורטר עם משאבות חום, שמפחיתה משמעותית את צריכת החשמל.</p>
 <p>אוויר פלוס: שמירה על מזון טרי יותר לפרק זמן ממושך יותר.</p>	 <p>E קטגוריית יעילות אנרגטית</p>

## Benefit (TT)

---

### **No-Frost system**

The No Frost system prevents the formation of ice and contributes to better preservation of food in the refrigerator

### **Plastic multiflow system**

The Multiflow system ensures even distribution of cold air inside the refrigerator

### **Fan**

The fan contributes to an even distribution of air inside the refrigerator

### **Refrigerant gas R600a**

Environmentally friendly R600a refrigerant gas contributes to rapid cooling with lower energy consumption

### **Climate class**

Climatic class SN-T makes the appliance suitable for working at room temperature between 10 °C and 43 °C (50 °F ~ 109 °F)

### **External handle**

The external handle ensures practicality and ease of use of the refrigerator

### **Life Plus 0°**

Temperature-controlled Life Plus compartment for optimal storage of specific food categories

### **Refrigerator Internal lighting**

Interior lighting for perfect visibility of shelves in the refrigerator compartment

### **Freezer internal lighting**

Interior lighting for perfect visibility of the drawers in the freezer compartment

### **Fruit and vegetable drawer**

The fruit and vegetable drawer ensures the best storage conditions for fresh food, avoiding any contamination

### **Inverter compressor**

Inverter compressor reduces noise and vibration levels for a quiet and comfortable kitchen environment

Inverter compressor technology offers significant advantages for refrigeration systems, improving both performance and efficiency. Better temperature control ensures a more stable and constant indoor environment, preserving the freshness of food. This technology also results in reduced energy consumption, as the compressor adjusts its speed according to cooling needs.

### **Manual Ice Maker**

Manual ice maker to manually adjust the amount of ice produced according to personal requirements

---

## Internal display

Internal display for targeted temperature control and a clean, minimalist design