

## FAB50LBL5



Produktgruppe	Kjøleskap
Installasjon	Frittstående
Kategori	Dobbeltdør
Referansebredde	70 - 80
Type kjøling	Totale No Frost - Dobbel kjølesystem
Tine	Automatisk
Type hengsel	Standard
Hengselposisjon	Venstre
EAN-kode	8017709297619



## Estetisk linje



Estetikk	50's Style	Materiale side	Stål
Farge	Sort	Farge på side	Sort
Finish	Blank	Logo	Anvendt
Design	Avrundet	Dørhyller profil farge	Sølv
Materiale	Formpresset plast	Skuffe profilmarge	Sølv
Håndtak	Utvendig	Fargen på glasshyll profil	Krom
Håndtak type	Fast	Display	LED
Farge på håndtak	Krom	Displayposisjon	Intern (kjølecelle)
Logo farge	Krom		

## Avdelinger i kjøleskap



Antall justerbare hyller	2	Type grønnsaksskuff	Glass
Antall frukt- og grønnsaksskuffer	1	Life Plus-sone	Ja
Type justerbare hyller	Glass	Belysning i kjøleskap	Ja
Type skarpere / grønnsaksskuffer dekke	Standard	Type belysning i kjøleskap	LED
Grønnsaksskuff	Ja		

## Innerdør i kjøleskap

Antall justerbare dørhyller	3	Antall flaskehyller	1
-----------------------------	---	---------------------	---

## Andre kjøleskapegenskaper



MultiFlow

Ja

Vifte

Ja

## Egenskaper fryseravdeling

Antall hyller

1

Innvendig belysning  
fryser

Ja

Type innvendig  
belysning fryser

LED

Type hylleplan

Glass

## Innvendig dør fryser

Antall justerbare  
dørhyller

2

## Andre fryseregenskaper



Manuell ismaskin  
Ismaskin

Ja

Manuell

Avdeling for hurtifrysing Ja

## Andre tekniske egenskaper



Displayfunksjoner

Hurtigfrysingsknapp

Dør åpen alarm

Type temperaturkontroll

Antall kompressorer

Type kjølegass

Type kompressor

Kjølemiddel Mengde (g)

Skummiddel

Hurtigfrysing, Eco, Temperaturalarm

Ja

Akustisk og visuell

Elektronisk

1

R600a

Variabel fartskompressor

62 g

Syklopentan

## Ytelse / Energimerking - Reg. 2019



Årlig energiforbruk

265 kWh/a

Energi  
effektivitetsklasse

E

Luftbåren akustisk  
støyemisjonsklasse

C

Støynivå

41 dB(A) re 1pW

Tine tid

15 h

Firestjerners  
frysekapasitet

8 Kg/24h

Klimaklasse

SN, N, ST, T







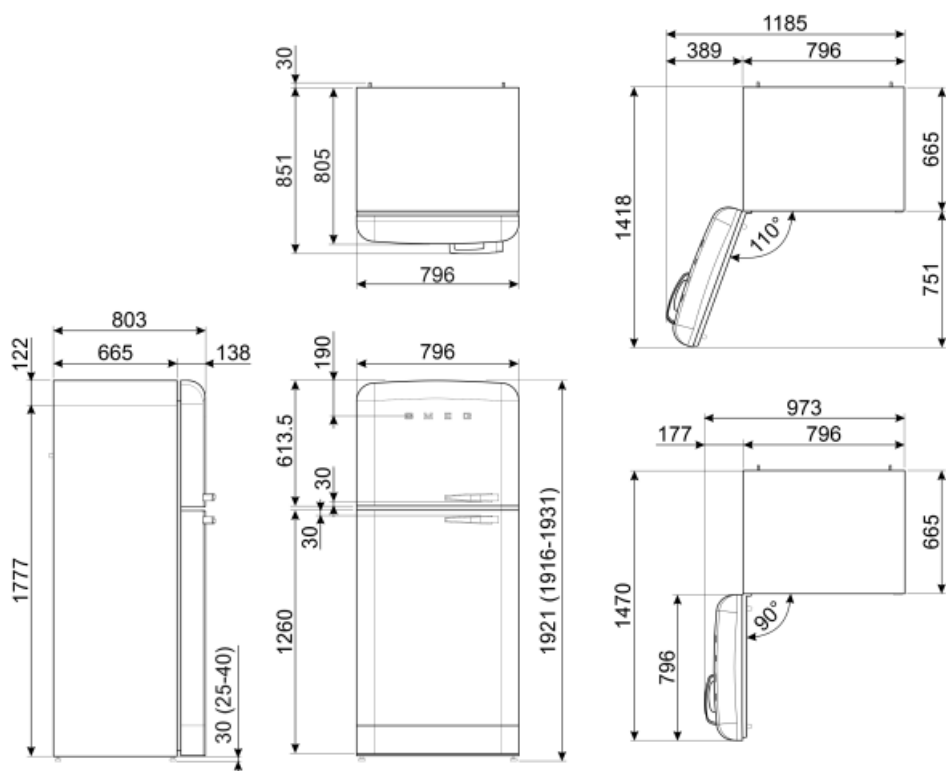





Totalt nettovolum	524 l	EEl	96 %
Sum av volum i frossenkammer(e)	124 l		
Sum av volum i kjølekammer(e) og frostfrikammer(e)	400 l		

## Elektrisk tilkobling

Støpseltype	(F;E) Schuko	Spenning (V)	220-240 V
Elektrisk tilkoblingseffekt	197 W	Frekvens (Hz)	50/60 Hz
Strøm (A)	1,1 A	Lengde på ledning	180 cm



## Symbols glossary (TT)

	4-Stjerners frysekammer for bedre oppbevaring av mat.		A++: Energieffektivitetsklasse A++ hjelper med å spare inn opptil 20% energi sammenlignet med klasse A. Maksimal ytelse med minimalt forbruk er garantert.
	Det automatisk tinesystemet brukes som automatisk tining ved faste intervaller, noe som eliminerer behovet for opptining i en periode.		LED-display: For å vise programmer, funksjoner og valg som er blitt gjort, samt tid som gjenstår før endt syklus.
	Økonomisk modus: Analyserer kjølerfunksjon under aktivering og optimerer driftsyklusen slik at effektforbruket reduseres.		Ventilert: Tvungen fordeling av kald luft i kjølekammeret, noe som gir jevn temperatur innvendig i kjøleskapet.
	Hurtigfrys: Hurtigfrysfunksjon bringer temperaturen i rommet ned hvis den aktiveres noen timer før bruk.		Innvendige LED-lamper: Er mer energi- og tidseffektive til belysning av apparatets innside.
	Life Plus 0 °C: Temperaturen i Lifeplu-kammeret holdes ved 0 °C, noe som gir god holdbarhet til ferskt kjøtt og fisk.		Utviklingen til Smeg mot mer intelligente og økovenlige modeller, har gjort at vi har valgt inverter-teknologi, noe som reduserer energiforbruket betraktelig.
	Air plus: Holder maten fersk lenger.		Energieffektivitetsklasse E