

FAB50LBL5



Família	Frigorífico
Instalação	Livre instalação
Categoria	2 portas
Largura de referência	70 - 80 cm
Sistema No-frost	Sim
Tecnologia	Total No Frost
Descongelação	Automática
Tipo de dobradiças	Livre instalação
Dobradiças	Esquerdo
Código EAN	8017709297619



Design



Design	Anni 50	Material das laterais	Aço
Cor	Preto	Cor das laterais	Preto
Série	Arredondado	Logótipo	Logótipo aplicado
Acabamentos	Polido	Cor do perfil das prateleiras	Cinza
Material da porta	Fibra termoformada	Cor dos perfis das gavetas	Cinza
Puxador	Externo	Cor do perfil da prateleira de vidro	Cromado
Tipo de puxador	Fixo	Display	Display com LEDs
Cor do puxador	Cromado	Posição display	Interno
Cor do logótipo	Logótipo cromado		

Composição do interior do frigorífico



Number of compartments	2	Prateleira da gaveta dos legumes	Sim
Compartment types	Low temperature compartment, Fruit and vegetable compartment	Tipologia de prateleira sobre a gaveta dos legumes	Vidro
Número de prateleiras ajustáveis	2	Gaveta baixa temperatura	Sim
Gavetas para fruta e legumes	1	Iluminação interna do frigorífico	Sim
Shelves material	Ajustáveis em altura	Tipo de iluminação do frigorífico	LED
Tipo das gavetas para legumes	Gaveta de legumes		

Composição do interior da porta do frigorífico

Compartimentos da porta ajustáveis	3	Compartimentos da porta para garrafas	1
------------------------------------	---	---------------------------------------	---

Outras características do frigorífico



Humidity Control	Sim	Ventilado	Sim
MultiFlow	Sim		

Composição do interior do congelador

Número de prateleiras	1	Tipo de iluminação do congelador	LED
Iluminação interna do congelador	Sim	Tipo de prateleiras	Prateleiras de vidro

Composição do interior da porta do congelador

Compartimentos da porta ajustáveis	2
------------------------------------	---

Outras características do congelador



Ice Maker	Manual	Zona de congelação rápida	Sim
-----------	--------	---------------------------	-----

Outras características técnicas



Funções do display	Congelação rápida, Eco, Alarme perda de temperatura
Comando para congelação rápida	Sim
Alarme de porta aberta	Alarmes acústico e ótico de porta aberta
Alarme perda de temperatura	Sim
Tipo de controlo da temperatura	Eletrónico
Nº de compressores	1
Tipo de gás de refrigeração	R600a
Tipo de compressor	Inverter com velocidade variável
Quantidade de refrigerante (gr.)	62 g
Espuma expansiva de isolamento	Ciclopentano

Performance / Etiqueta energética



Consumo anual de energia	265 kWh/a
Classe energética	E
Classe de emissão de ruído aéreo	C
Volume líquido total	524 l
Volume líquido do congelador	124 l
Volume líquido do frigorífico	400 l

Emissão de ruído aéreo	41 dB(A) re 1 pW
Autonomia de conservação sem energia elétrica	15 h
Capacidade de congelação (4 estrelas)	8 kg/24h
Classe climática	SN, N, ST, T
EI	96 %

Ligação elétrica

Potência nominal	197 W
Corrente (Amperes)	1,1 A
Tensão (Volts)	220-240 V

Frequência (Hz)	50/60 Hz
Comprimento do cabo de alimentação	180 cm
Ficha elétrica	(F;E) Schuko

Dados de logística

Largura	796 mm
Profundidade (mm)	805 mm
Altura	1921 mm

Largura do produto máx. com portas abertas	1185 mm
Profundidade do produto incluindo o puxador	851 mm
Profundidade do produto com porta aberta a 90°	1470 mm

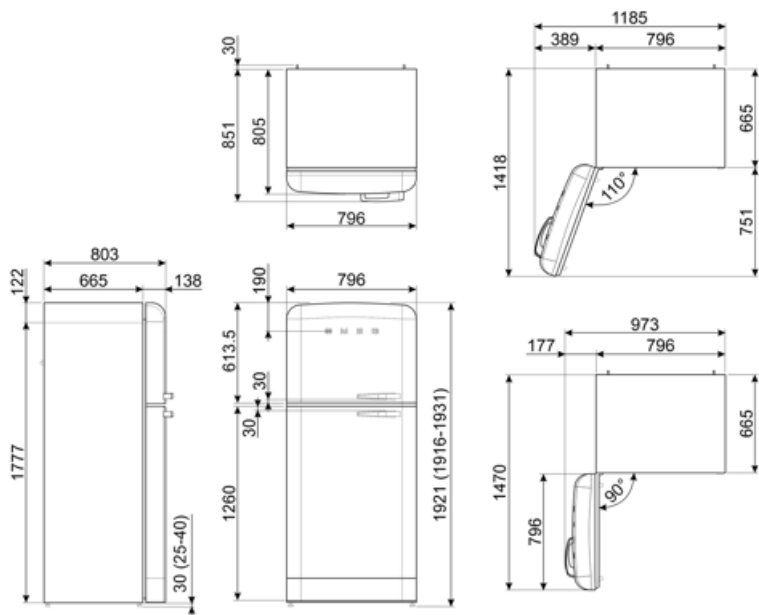











Alternative products



FAB50LCR5

Dobradiças: Esquerdo
Creme

Symbols glossary

-  Compartimento de congelamento de 4 estrelas para melhor conservação dos alimentos.
-  Descongelação: sistema de descongelamento automático em intervalos regulares, eliminando a necessidade de descongelar completamente.
-  Modo económico: analisa o funcionamento do frigorífico durante a ativação e otimiza o ciclo operacional para reduzir o consumo de energia.
-  Congelação rápida: permite congelar rapidamente grandes quantidades de alimentos frescos, devido a reduzir rapidamente a temperatura do congelador. Deverá ser ativada algumas horas antes da sua utilização.
-  Tecnologia Inverter: o motor inverter é muito fiável, mais leve e compacto e não necessita de substituição de escovas. É um motor mais eficiente, consumindo menos energia e mais silencioso.
-  Classe de eficiência energética do produto declarada na etiqueta energética e na ficha do produto e em conformidade com os regulamentos UE.
-  Classe de eficiência energética do produto declarada na etiqueta energética e na ficha do produto e em conformidade com os regulamentos UE.
-  Display LED: Para visualizar os programas, funções e opções selecionadas e o tempo para o fim do programa.
-  Ventilador: sistema de circulação forçada de ar frio para garantir uma distribuição de ar e da temperatura no interior do frigorífico.
-  Iluminação por LED no interior, criando uma luz com uma distribuição perfeita. O LED consome menos energia, aquece muito menos e tem uma vida mais longa do que as lâmpadas tradicionais.
-  MultiFlow: ventilação através de aberturas na parede traseira do frigorífico em diferentes níveis de altura fazem com que a temperatura seja distribuída de forma harmoniosa em todo o interior, prolongando a conservação dos alimentos.