

## FAB50LCR5



<b>Famiglia</b>	Frigorifero
<b>Installazione</b>	Libera installazione
<b>Categoria</b>	Doppia-Porta
<b>Larghezza di riferimento</b>	70 - 80
<b>Tipo di raffreddamento</b>	No Frost Totale - Due circuiti di raffreddamento
<b>Sbrinamento</b>	Automatico
<b>Tipo di cerniera</b>	Standard
<b>Posizione cerniera</b>	Sinistra
<b>Codice EAN</b>	8017709299378



## Estetica



<b>Estetica</b>	50's Style	<b>Materiale fianchi</b>	Lamiera
<b>Colore</b>	Panna	<b>Colore fianchi</b>	Panna
<b>Finitura</b>	Lucido	<b>Logo</b>	Applicato
<b>Design</b>	Bombato	<b>Colore profilo mensole</b>	Silver
<b>Materiale Porta</b>	Termoformata	<b>Colore profilo cassette</b>	Silver
<b>Maniglia</b>	Esterna	<b>Colore profilo del ripiano in vetro</b>	Cromo
<b>Tipo Maniglia</b>	Fissa	<b>Tipologia di Display</b>	LED
<b>Colore maniglia</b>	Cromo	<b>Posizione display</b>	Interno (cella frigo)
<b>Colore logo</b>	Cromo		

## Allestimento Comparto Frigorifero

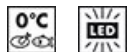

<b>Numero ripiani regolabili</b>	2	<b>Tipologia ripiano copri - verduriera</b>	Cristallo
<b>Numero cassette frutta e verdura</b>	1	<b>Vano Life Plus-0° gradi</b>	Sì
<b>Tipologia ripiani regolabili</b>	Cristallo	<b>Illuminazione interna frigo</b>	Sì
<b>Tipologia verduriera</b>	Standard	<b>Tipo illuminazione interna frigo</b>	Led
<b>Ripiano copri - verduriera</b>	Sì		

## Controporta comparto Frigorifero

Numero balconcini regolabili	3	Numero mensole porta-bottiglie	1
------------------------------	---	--------------------------------	---

## Altre dotazioni Frigorifero



MultiFlow	Sì	Ventola	Sì
-----------	----	---------	----

## Allestimento comparto Congelatore

Numero ripiani	1	Tipo illuminazione freezer	Led
Illuminazione interna cong	Sì	Tipologia ripiani	Cristallo

## Controporta comparto Congelatore

Numero mensole porta oggetti	2
------------------------------	---

## Altre dotazioni Congelatore



Ice / maker manuale	Sì	Zona congelamento rapido	Sì
Ice maker	Manuale		

## Altre caratteristiche tecniche



Funzioni display	Congelamento rapido, Eco, Allarme temperatura
Tasto congelamento rapido	Sì
Allarme porta aperta	Acustico e visivo
Tipo di controllo della temperatura	Elettronico
Numero di compressori	1
Tipo di gas refrigerante	R600a
Tipo di compressore	Inverter
Quantità refrigerante (gr)	62 g
Agente schiumogeno	Ciclopentano

## Prestazioni / Etichetta Energetica - Reg. 2019

			
Consumo annuo di energia	265 kWh/a	Emissioni di rumore aereo	41 dB(A) re 1 pW
Classe di efficienza energetica	E		







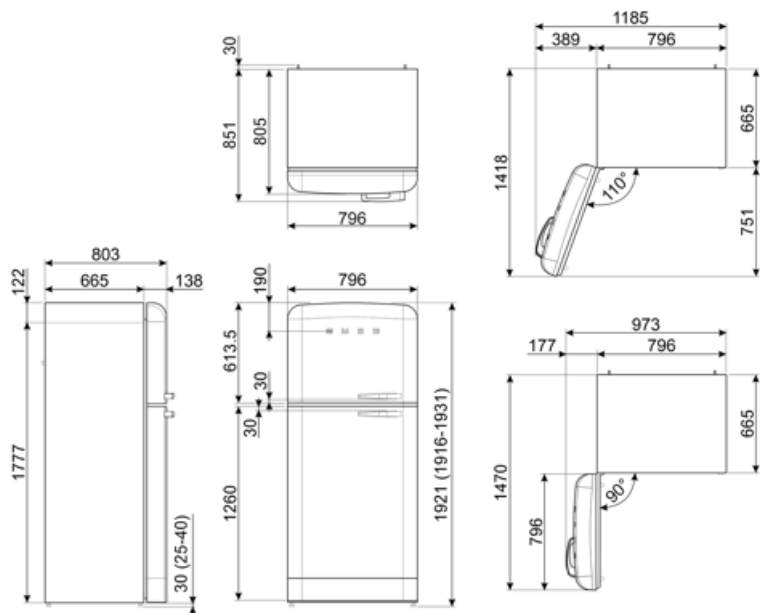





Classe di emissione di rumore aereo	C	Autonomia di Conservazione senza energia elettrica	15 h
Volume totale netto	524 l	4 stelle - Capacità di congelamento	8 Kg/24h
Somma dei volumi degli scomparti per prodotti congelati	124 l	Classe climatica IEE	SN, N, ST, T
Somma dei volumi degli scomparti di raffreddamento e degli scomparti per prodotti non congelati	400 l		96 %

## Collegamento Elettrico

Spina	(F;E) Schuko	Tensione (V)	220-240 V
Dati nominali di collegamento elettrico	197 W	Frequenza (Hz)	50/60 Hz
Corrente	1.1 A	Lunghezza cavo di alimentazione	180 cm



## Glossario simboli

	4 stelle		Sbrinamento automatico: Tutti i modelli di frigoriferi sono dotati di Sbrinamento automatico nel vano frigorifero.
			Classe di efficienza energetica E
	Display LED: Per ottimizzare le prestazioni e semplificare al massimo l'utilizzo dell'elettrodomestico, alcune lavabiancheria e alcuni frigoriferi sono dotati di un display LED che permette di visualizzare lo stato di funzionamento del prodotto.		Funzione economy: La funzione Economy analizza l'utilizzo del frigorifero nel periodo di attivazione e ottimizza i cicli di lavoro, per contenere al minimo il dispendio di elettricità.
	Ventilato: Sistema di ventilazione del freddo che permette di diffondere costantemente e in modo omogeneo l'aria all'interno del frigorifero.		Congelamento rapido: La funzione del congelamento rapido permette di congelare in tempi brevissimi grandi quantità di cibi freschi. Attivandola qualche ora prima, il congelatore abbassa la temperatura e dopo alcune ore ripristina automaticamente il normale funzionamento.
	Illuminazione interna a LED: L'illuminazione interna a LED garantisce un risparmio energetico e, al contempo, offre una luce di atmosfera.		Zona Life Plus 0°C: grazie a una temperatura interna più bassa rispetto al resto del frigorifero, le qualità organolettiche degli alimenti vengono preservate.
	L'evoluzione Smeg verso modelli più intelligenti ed ecosostenibili ha portato alla scelta della tecnologia Inverter che riduce significativamente i consumi.		Sistema di raffreddamento Multiflow: il sistema di ventilazione Multiflow permette di diffondere costantemente e in modo omogeneo l'aria all'interno del frigorifero.

---

## Benefit

---

### **Sistema No-Frost**

Il sistema No Frost evita la formazione di ghiaccio e contribuisce ad una migliore conservazione degli alimenti nel frigorifero

### **Sistema multiflow plastica**

Il sistema Multiflow garantisce una distribuzione uniforme dell'aria fredda all'interno del frigorifero

### **Ventola**

La ventola contribuisce ad una distribuzione uniforme dell'aria all'interno del frigorifero

### **Gas refrigerante R600a**

Gas refrigerante R600a a basso impatto ambientale contribuisce ad un raffreddamento rapido con un minor consumo di energia

### **Classe climatica**

La classe climatica SN-T rende l'apparecchio idoneo per funzionare a temperature ambiente tra i 10 °C e i 43 °C (50 °F ~ 109 °F)

### **Maniglia esterna**

La maniglia esterna garantisce praticità e facilità d'uso del frigorifero

### **Life Plus 0°**

Scomparto Life Plus a temperatura controllata per la conservazione ottimale di specifiche categorie di alimenti

### **Illuminazione interna frigo**

Illuminazione interna per una perfetta visibilità dei ripiani nel vano frigorifero

### **Illuminazione interna freezer**

Illuminazione interna per una perfetta visibilità dei cassetti nel vano freezer

### **Cassetto per frutta e verdura**

Il cassetto frutta e verdura garantisce le migliori condizioni di conservazione per gli alimenti freschi, evitando ogni contaminazione

### **Compressore Inverter**

Il compressore inverter diminuisce i livelli di rumore e vibrazioni, per un ambiente cucina silenzioso e confortevole

La tecnologia del compressore inverter offre vantaggi significativi per i sistemi di refrigerazione, migliorando sia le prestazioni che l'efficienza. Grazie a un migliore controllo della temperatura garantisce un ambiente interno più stabile e costante, preservando la freschezza degli alimenti. Questa tecnologia comporta anche un ridotto consumo energetico, poiché il compressore regola la sua velocità in base alle esigenze di raffreddamento.

---

## Ice-maker manuale

Ice maker manuale per regolare manualmente la quantità di ghiaccio prodotta in base alle esigenze personali

## Display interno

Display interno per un controllo mirato della temperatura e un design pulito e minimale