

FAB50LCR5



Сімейство продуктів	Холодильник
Встановлення	Встановлюваний окремо
Категорія	Двохдверний
Рекомендуемая ширина	70 - 80 cm
Повний No-Frost	Так
Тип охолодження	Полный «Без инея» (система No-Frost) - 2 контура охлаждения
Розморожування	Автоматична
Кріплення фасадів	Стандартний
Дверний упор	Ліва
Код EAN	8017709299378



Естетика



Естетика	Стиль 50-х	Матеріал боковин	Сталь
Колір	Кремовий	Колір бічних панелей	Кремовий
Дизайн	Заокруглена	Логотип	Накладний
Оздоблення	Глянцевий	Цвет профиля на полках дверцы	Сріблястий
Матеріал	Термоформуючий полімер	Цвет профиля на выдвижных ящиках	Сріблястий
Ручка	Зовнішній	Цвет профиля на стеклянных полках	Хром
Тип ручки	Фіксований	Дисплей	LED
Колір ручки	Хром	Расположение дисплея	Интерьер (холодильное отделение)
Колір логотипу	Хром		

Характеристики холодильного відділення



Количество отделений	2	Кришка ящика	Так
Типы отделений	Низкотемпературный отсек, Отделение для овощей и фруктов	Тип кришки ящика для овощей і фруктів	Скло
Кількість регульованих полиць	2	Низкотемпературный отсек	Так
Кількість ящиків для овощей і фруктів	1	Внутрішнє підсвічування холодильного відділення	Так
Матеріал полок	Скло		
Тип кришки ящика для овощей і фруктів	Стандартний		

Тип підсвічування холодильного відділення	LED
---	-----

Дверцята холодильного відділення

Кількість регульованих полиць на дверцятах	3	Кількість полиць для пляшок	1
---	---	--------------------------------	---

Інші характеристики холодильного відділення



Контроль вологості MultiFlow	Так Так	Вентилюваний	Так
---------------------------------	------------	--------------	-----

Характеристики морозильного відділення

Кількість полиць Внутрішнє підсвічування морозильного відділення	1 Так	Тип підсвічування морозильного відділення Зона збереження свіжості	LED Скло
--	----------	--	-------------

Дверцята морозильного відділення

Кількість регульованих полиць	2
----------------------------------	---

Інші характеристики морозильного відділення



Льодогенератор	Ручна	Зона швидкого заморожування	Так
----------------	-------	--------------------------------	-----

Інші технічні характеристики



Функції дисплея	Швидке заморожування, ECO, Сигнал підвищення температури
Кнопка швидкого заморожування	Так
Сигнал при відкритих дверцятах	Акустичний та візуальний
Сигнал підвищення температури	Так
Тип контролю температури	Електронний
Кількість компресорів	1
Тип холодоагенту	R600a

Тип компресора	Інвертор
Кількість холодоагенту (г)	62 g
Піноутворювач	Циклопентан

Енергоефективність

			
Годовое энергопотребление	265 кВт/год	Рівень шуму при викиді повітря	41 дБ(А) re 1пВт
Клас енергоефективності	E	Збереження температури при відключенні енергії	15 ч
Класс эмиссии воздушного акустического шума	C	4* - Мощность замораживания	8 кг/сутки
Полный объем	524 л	Кліматичний клас	SN, N, ST, T
Сумма объемов морозильников	124 л	EЕI	96 %
Сумма объемов холодильного отделения и незамерзающего отделения	400 л		

Електричне підключення

Номинальная мощность	197 Вт	Частота струму (Гц)	50/60 Гц
Сила струму (А)	1.1 А	Довжина електричного кабелю	180 см
Напряга (В)	220-240 В	Тип електричної вилки	Европейская вилка для переменного тока

Логістична інформація

Ширина	796 мм	Ширина с дверцей, открытой на 90° (мм)	1185 мм
Глубина без ручок	805 мм	Глубина з ручками	851 мм
Висота	1921 мм	Глубина з дверцятами, відкритими на 90°	1470 мм

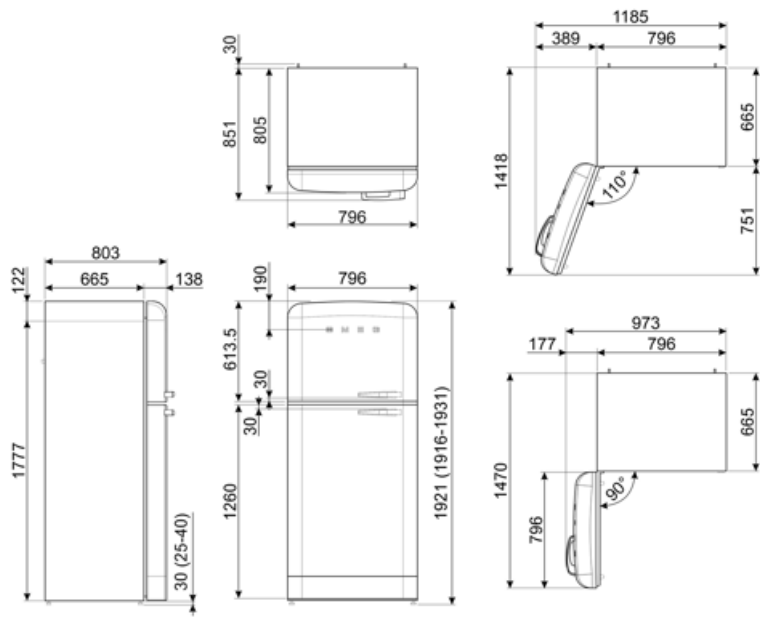











Alternative products



FAB50LBL5

Дверний упор: Ліва
Чорний

Symbols glossary

-  Морозильная камера 4 **** для лучшей сохранности продуктов.
-  Автоматическое размораживание: работает за счет автоматического оттаивания через равные промежутки времени, что исключает необходимость размораживание прибора в целом.
-  Экономичный режим: анализирует работу холодильника во время активации и оптимизирует рабочий цикл для снижения энергопотребления.
-  Быстрая заморозка: функция быстрого замораживания снижает температуру в камере, если активировать ее за несколько часов до использования.
-  Еволюція Smeg у бік інтелектуальних та екологічних моделей призвела до вибору інверторної технології, яка значно зменшує енергоспоживання.
-  Класс энергоэффективности E
-  A++: класс энергоэффективности A++ помогает сэкономить до 20% энергии по сравнению с классом A. Гарантируется максимальная производительность при минимальном потреблении.
-  Цифровой дисплей: для отображения выбранных программ, функций и опций, а также времени до конца цикла.
-  Вентилируемый: принудительное распределение холодного воздуха в холодильном отделении, что обеспечивает равномерное распределение температуры внутри холодильника.
-  Светодиодное внутреннее освещение: более энергоэффективный и долговечный способ освещения внутреннего пространства прибора.
-  Многопоточная система охлаждения: дольше сохраняет свежесть продуктов.