

## FAB50RBL5



Famiglia	Frigorifero
Installazione	Libera installazione
Categoria	Doppia-Porta
Larghezza di riferimento	70 - 80 cm
Sistema Total No - Frost	Sì
Tipo di raffreddamento	No Frost Totale - Due circuiti di raffreddamento
Sbrinamento	Automatico
Tipo di cerniera	Standard
Posizione cerniera	Destra
Codice EAN	8017709299385



## Estetica



Estetica	50's Style	Materiale fianchi	Lamiera
Colore	Nero	Colore fianchi	Nero
Design	Bombato	Logo	Applicato
Finitura	Lucido	Colore profilo mensole	Silver
Materiale Porta	Termoformata	Colore profilo cassette	Silver
Maniglia	Esterna	Colore profilo del ripiano in vetro	Cromo
Tipo Maniglia	Fissa	Tipologia di Display	LED
Colore maniglia	Cromo	Posizione display	Interno (cella frigo)
Colore logo	Cromo		

## Allestimento Comparto Frigorifero



Numero vani	2	Ripiano copri - verduriera	Sì
Tipologia vani	Vano a bassa temperatura, Vano frutta e verdura	Tipologia ripiano copri - verduriera	Cristallo
Numero ripiani regolabili	2	Vano a bassa temperatura	Sì
Numero cassette frutta e verdura	1	Illuminazione interna frigo	Sì
Materiale dei ripiani	Cristallo	Tipo illuminazione interna frigo	Led
Tipologia verduriera	Standard		

## Controporta comparto Frigorifero

<b>Numero balconcini regolabili</b>	3	<b>Numero mensole porta-bottiglie</b>	1
-------------------------------------	---	---------------------------------------	---

## Altre dotazioni Frigorifero



<b>Controllo Umidità MultiFlow</b>	Sì, manuale Sì	<b>Ventola</b>	Sì
------------------------------------	-------------------	----------------	----

## Allestimento comparto Congelatore

<b>Numero ripiani Illuminazione interna cong</b>	1 Sì	<b>Tipo illuminazione freezer</b>	Led
		<b>Tipologia ripiani</b>	Cristallo

## Controporta comparto Congelatore

<b>Numero mensole porta oggetti</b>	2
-------------------------------------	---

## Altre dotazioni Congelatore



<b>Ice maker</b>	Manuale	<b>Zona congelamento rapido</b>	Sì
------------------	---------	---------------------------------	----

## Altre caratteristiche tecniche



<b>Funzioni display</b>	Congelamento rapido, Eco, Allarme temperatura
<b>Tasto congelamento rapido</b>	Sì
<b>Allarme porta aperta</b>	Acustico e visivo
<b>Allarme temperatura</b>	Sì
<b>Tipo di controllo della temperatura</b>	Elettronico
<b>Numero di compressori</b>	1
<b>Tipo di gas refrigerante</b>	R600a
<b>Tipo di compressore</b>	Inverter
<b>Quantità refrigerante (g)</b>	62 g
<b>Agente schiumogeno</b>	Ciclopentano

## Prestazioni / Etichetta Energetica - Reg. 2019

			
<b>Consumo annuo di energia</b>	265 kWh/a	<b>Emissioni di rumore aereo</b>	41 dB(A) re 1 pW

<b>Classe di efficienza energetica</b>	E	<b>Autonomia di Conservazione senza energia elettrica</b>	15 h
<b>Classe di emissione di rumore aereo</b>	C	<b>4 stelle - Capacità di congelamento</b>	8 kg/24h
<b>Volume totale netto</b>	524 l	<b>Classe climatica</b>	SN, N, ST, T
<b>Somma dei volumi degli scomparti per prodotti congelati</b>	124 l	<b>IEE</b>	96 %
<b>Somma dei volumi degli scomparti di raffreddamento e degli scomparti per prodotti non congelati</b>	400 l		

## Collegamento Elettrico

<b>Dati nominali di collegamento elettrico</b>	197 W	<b>Frequenza (Hz)</b>	50/60 Hz
<b>Corrente</b>	1,1 A	<b>Lunghezza cavo di alimentazione</b>	180 cm
<b>Tensione (V)</b>	220-240 V	<b>Spina</b>	(F;E) Schuko

## Informazioni Logistiche

<b>Larghezza</b>	796 mm	<b>Larghezza del prodotto con porte aperte oltre 90°</b>	1185 mm
<b>Profondità del prodotto senza maniglia</b>	805 mm	<b>Profondità del prodotto con maniglia</b>	851 mm
<b>Altezza</b>	1921 mm	<b>Profondità del prodotto con porta aperta a 90°</b>	1470 mm

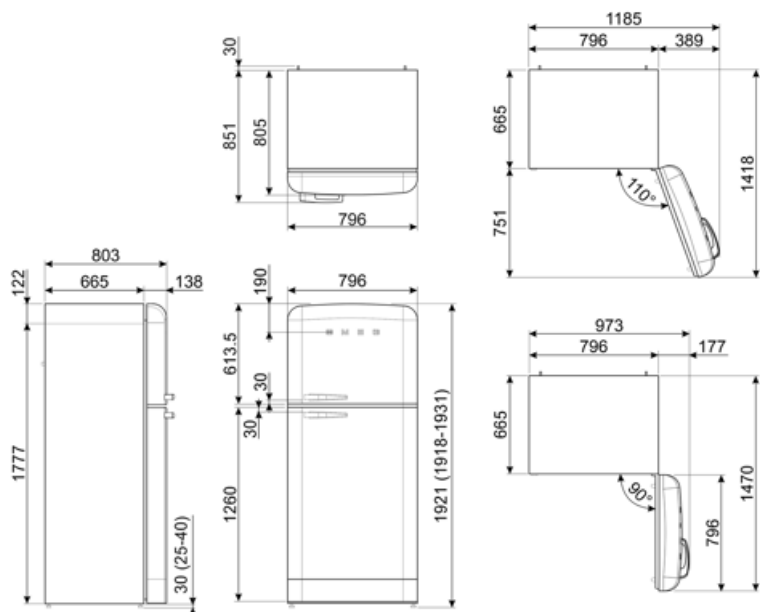

---

## Prodotti alternativi

---



**FAB50RPG5**

**Posizione cerniera:** Destra  
Verde pastello



**FAB50RPB5**

**Posizione cerniera:** Destra  
Azzurro



**FAB50RRD5**

**Posizione cerniera:** Destra  
Rosso



**FAB50RCRB5**

**Posizione cerniera:** Destra  
Panna



**FAB50RCR5**









**Posizione cerniera:** Destra  
Panna



**FAB50RWH5**

**Posizione cerniera:** Destra  
Bianco

## Glossario simboli

-  4 stelle
-  A++: Gli elettrodomestici Smeg consentono un notevole risparmio energetico ascrivibile in Classe A, A+, A++ e A+++, per ridurre i consumi, pur mantenendo la massima efficienza, e garantire il rispetto per l'ambiente.
-  Funzione economy: La funzione Economy analizza l'utilizzo del frigorifero nel periodo di attivazione e ottimizza i cicli di lavoro, per contenere al minimo il dispendio di elettricità.
-  Congelamento rapido: La funzione del congelamento rapido permette di congelare in tempi brevissimi grandi quantità di cibi freschi. Attivandola qualche ora prima, il congelatore abbassa la temperatura e dopo alcune ore ripristina automaticamente il normale funzionamento.
-  L'evoluzione Smeg verso modelli più intelligenti ed ecosostenibili ha portato alla scelta della tecnologia Inverter che riduce significativamente i consumi.
-  Classe di efficienza energetica E
-  Sbrinamento automatico: Tutti i modelli di frigoriferi sono dotati di Sbrinamento automatico nel vano frigorifero.
-  Display LED: Per ottimizzare le prestazioni e semplificare al massimo l'utilizzo dell'elettrodomestico, alcune lavabiancheria e alcuni frigoriferi sono dotati di un display LED che permette di visualizzare lo stato di funzionamento del prodotto.
-  Ventilato: Sistema di ventilazione del freddo che permette di diffondere costantemente e in modo omogeneo l'aria all'interno del frigorifero.
-  Illuminazione interna a LED: L'illuminazione interna a LED garantisce un risparmio energetico e, al contempo, offre una luce di atmosfera.
-  Sistema di raffreddamento Multiflow: il sistema di ventilazione Multiflow permette di diffondere costantemente e in modo omogeneo l'aria all'interno del frigorifero.