

FAB50RCR5



Produktfamilie	Kühlschrank
Installation	Standgerät
Produktkategorie	2-türig
Referenzbreite	70 - 80 cm cm
No Frost	Ja
Kühlsystem	No Frost - Doppeltes Kühlsystem
Abtausystem	Automatisch
Scharniersystem	Standard
Türanschlag	Rechts
EAN-Code	8017709299392



Ästhetik



Ästhetik	50's Style	Material der Seitenwände	Metall
Farbe	Creme	Farbe/Ausführung der Seitenwände	Creme
Design	Bombiert	Markenlogo	3D
Oberfläche	Hochglanz	Farbe der Profilleisten der Türablagen	Silber
Ausführung der Gerätetür	Thermogeformt	Farbe der Griffleisten der Schubladen	Silber
Position des Türgriffs	Extern	Farbe der Profilleisten der Einlegeböden	Chrom
Ausführung/Position des Türgriffs	Fest fixiert	Ausführung des Displays	LED
Farbe/Ausführung des Türgriffs	Chrom	Position des Displays	Intern
Farbe/Ausführung des Markenlogos	Chrom		

Aufteilung Kühlteil



Anzahl der Schubladen	2	Abdeckung für Obst-/Gemüse-Schublade	Ja
Arten von Schubladen	Niedrigtemperatur-Schublade, Obst- und Gemüseschublade	Art der Abdeckung der Obst-/Gemüse-Schublade	Sicherheitsglas
Anzahl der höhenverstellbaren Einlegeböden	2	Niedrigtemperatur-Schublade nahe 0°C	Ja
Anzahl der Obst-/Gemüseschubladen	1	Innenbeleuchtung des Kühlteils	Ja

Regalmaterial	Sicherheitsglas	Art der Innenbeleuchtung Kühlteil	LED
Art der Obst-/Gemüseschublade	Standard		

Aufteilung Innentür Kühlteil

Anzahl der höhenverstellbaren Türablagen	3	Anzahl der Flaschenborde	1
--	---	--------------------------	---

Zusatzausstattung Kühlteil



Humidity Control	Ja	Dynamische Umluftkühlung	Ja
Multiflow-Umluftsystem	Ja		

Aufteilung Gefrierteil

Anzahl der Einlegeböden	1	Art der Innenbeleuchtung Gefrierteil	LED
Innenbeleuchtung Gefrierteil	Ja	Art der Einlegeböden	Sicherheitsglas

Aufteilung Innentür Gefrierteil

Anzahl der Türablagen	2
-----------------------	---

Zusatzausstattung Gefrierteil



Art der Eiswürfelzubereitung	Manuell	Schnellgefrierfach	Ja
------------------------------	---------	--------------------	----

Weitere technische Eigenschaften



Display-Funktionen	Schnellgefrieren, ECO, Temperaturalarm
Funktion Automatik-Schnellgefrieren	Ja
Türalarm	Akustisch/optisch
Temperaturalarm	Ja
Temperatursteuerung	Elektronisch
Anzahl der Kompressoren	1
Kältemittel	R600a
Kompressor	Inverter-Technik (elektronisch gesteuert)
Füllmenge des Kältemittels	62 g

Technische Daten / Energielabel - Reg. 2019 - bindend ab 1.3.2021

			
Jährlicher Energieverbrauch	265 kWh/Jahr	Luftschallemissionen	41 dB(A) re 1 pW
Energieeffizienzklasse	E	Lagerzeit bei Störung	15 h
Luftschallemissionsklasse	C	4-Sterne	8 kg/24h
Gesamtrauminhalt (in dm ³ oder l)	524 l	Gefriervermögen	
Summe der Rauminhalte der Tiefkühlfächer	124 l	Klimaklassen	SN, N, ST, T
Summe der Rauminhalte der Kaltlagerfächer und der Kühlfächer	400 l	EEl	96 %

Elektrischer Anschluss

Elektrischer Gesamtanschlusswert	197 W	Frequenz	50/60 Hz
Absicherung	1,1 A	Länge Netzkabel	180 cm
Spannung	220-240 V	Netzstecker	(F;E) Schuko

Logistik-Informationen

Produktbreite	796 mm	Produktbreite bei max. Türöffnungswinkel	1185 mm
Produkttiefe ohne Türgriff	805 mm	Produkttiefe mit Türgriff	851 mm
Produktlänge	1921 mm	Produkttiefe bei 90° Türöffnungswinkel inkl. Abstandshalter	1470 mm

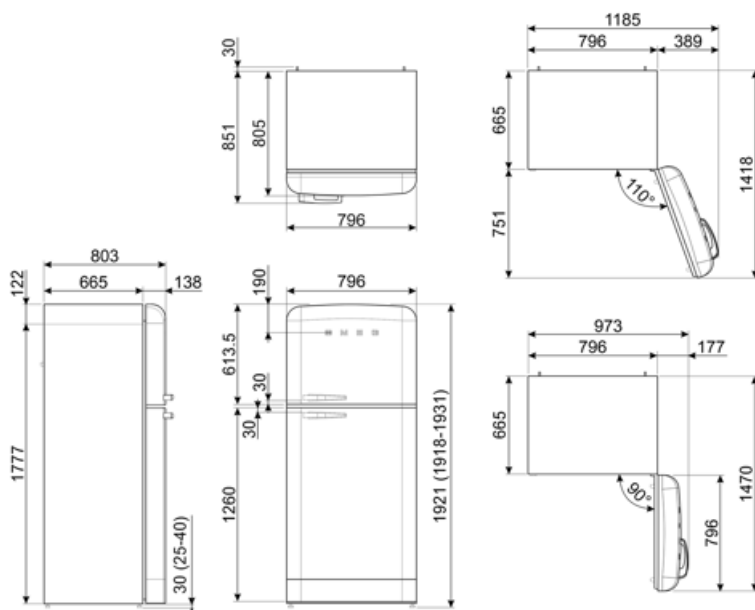

Alternative Produkte



FAB50RPG5

Türanschlag: Rechts
Pastellgrün



FAB50RPB5

Türanschlag: Rechts
Pastellblau



FAB50RCRB5

Türanschlag: Rechts
Creme



FAB50RBL5

Türanschlag: Rechts
Schwarz



FAB50RRD5











Türanschlag: Rechts
Rot



FAB50RWH5

Türanschlag: Rechts
Weiß

Symbolverzeichnis

- | | | | |
|--|---|---|--|
|  | 4 Sterne-Gefrierteil: Für eine optimale Konservierung der Lebensmittel bei -18°C und kälter. |  | Abtauautomatik: vollautomatisches Abtauen in regelmäßigen Abständen, wodurch ein manueller Eingriff nicht mehr erforderlich ist. |
|  | A++: Die Energieeffizienzklasse A++ hilft, bis zu 20 % Energie im Vergleich zur Energieeffizienzklasse A einzusparen. Maximale Leistung bei minimalem Verbrauch ist garantiert. |  | Energieeffizienzklasse E |
|  | LED-Display: zur optischen Anzeige der gewählten Programme, Funktionen und Optionen sowie die Restlaufzeit bis Programmende. |  | ECO-Modus: erkennt die Kühlschranksfunktionen während der Aktivierung und optimiert den Betriebszyklus, um den Energieverbrauch zu reduzieren. |
|  | Dynamische Umluftkühlung: ventilierte Kaltluft zirkuliert im gesamten Kühlteil und sorgt für eine konstante und gleichmäßige Temperaturverteilung. |  | Schnellgefrieren: für ein schnelles und zeitlich begrenztes einfrieren des Gefriergutes. Zu empfehlen direkt nach dem Einkauf oder zum Einfrieren frischer Lebensmittel. |
|  | LED-Innenbeleuchtung: eine energieeffiziente, langlebige und sehr effektive Art der Ausleuchtung des Kühlteils. |  | Inverter-Kompressor: ermöglicht eine höhere Leistung bei optimiertem Wirkungsgrad, reduziert den Energieverbrauch sowie das Betriebsgeräusch und ist zudem langlebiger. |
|  | Multiflow-Umluftkühlung: Das Multiflow-Umluftkühlung sorgt für eine gleichmäßige Verteilung der kühlen Luft im Kühlraum. | | |