

FC20UXDNE



Familia	Frigorífico
Instalación	Colocación libre
Categoría	Combinado
Sistema No-Frost	Sí
Tipo de enfriamiento	No Frost
Descongelación	Automática
Tipo de bisagra	Estándar
Instalación	Sí
Panel de cocina (puerta)	No incluido
Posición bisagra	Derecha
Puerta reversible	Sí
Código EAN	8017709312992



Estética



Estética	Universal	Color laterales	Silver
Color	Acero inoxidable	Logo	Aplicado
Acabado	Anti-huellas	Color del perfil de los estantes de la puerta	Blanco
Material de la puerta	Efecto inox	Color del perfil del estante de vidrio	Silver
Tipo de acero puerta	Antihuellas	Pantalla	Led
Tirador	Externa	Posición display	Externo
Material de los laterales	Chapa		

Instalación compartimento frigorífico



Number of compartments	2	Tipo de fresquera/cajones para verduras	Railes deslizables
Compartment types	Compartimento baja temperatura, Compartimento para frutas y verduras	Estante portabotellas	Sí
Número estantes regulables	3	Compartimento baja temperatura	Sí
Número de cajones fruta y verdura	1	Tipo de iluminación interior frigorífico	Led
Shelves material	Cristal		

Contrapuerta compartimento frigorífico

Número compartimentos de puerta regulables 3

Número de compartimento portabotellas 1

Otros equipos frigorífico



Control de humedad
Accesorios

Sí
Huevera

Multiflujo

Sí

Instalación compartimento congelador

Número de cajones 3

Otras características técnicas



Funciones pantalla

Congelación rápida, Eco

Testigo alarmas temperatura

Sí

Alarma apertura puerta

Sí

Tipo de control de la temperatura

Electrónico

Número de compresores

1

Tipo de gas refrigerante

R600a

Tipo de compresor

Estandar

No. of evaporators

1

Cantidad gas refrigerante (gr)

32 g

Agente espumante

Ciclopentano

Rendimiento / Etiqueta energética - Reg. 2019

Total gross volume 353 l

Rumorosidad 38 dB(A) re 1 pW

Volumen bruto del compartimento de alimentos congelados 118 l

Volumen bruto del compartimento de alimentos frescos 235 l

Conexión eléctrica

Corriente 10 A

Tensión (V) 120 V

Frecuencia 60 Hz

Largo del cable de alimentación 190 cm

Enchufe (B) NEMA 5-15P

Datos logísticos

Altura del producto 2000 mm







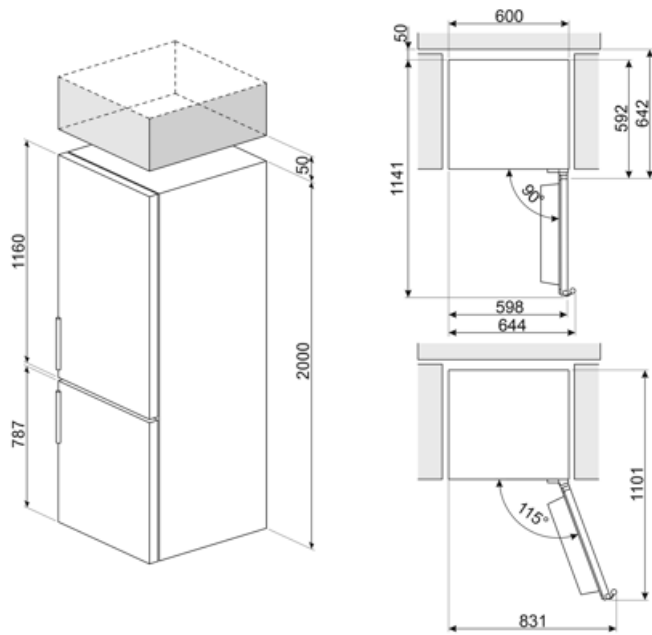

Ancho del producto (mm) 600 mm

Profundidad del producto con tirador 636 mm

Profundidad sin tirador 592 mm



Symbols glossary

	4 estrellas		Descongelación automática: todos los modelos de refrigerador están equipados con descongelación automática en el compartimiento del refrigerador.
	Pantalla LED: para optimizar el rendimiento y simplificar el uso del aparato tanto como sea posible, algunas lavadoras y refrigeradores están equipados con una pantalla LED que le permite ver el estado operativo del producto.		Función económica: la función económica analiza el uso del refrigerador durante el período de activación y optimiza los ciclos de trabajo para mantener la electricidad al mínimo
	Congelación rápida: la función de congelación rápida permite que grandes cantidades de alimentos frescos se congelen muy rápidamente. Al activarlo unas horas antes, el congelador baja la temperatura y después de unas horas restablece automáticamente el funcionamiento normal.		Antihuellas: el tratamiento especial al que se somete el acero inoxidable evita la formación de halos y huellas digitales en la superficie y ayuda a mejorar su brillo.
	Iluminación LED interna: la iluminación LED interna garantiza el ahorro de energía y al mismo tiempo ofrece una luz de atmósfera.		Sistema de enfriamiento Multiflow: el sistema de ventilación Multiflow permite difundir de manera constante y uniforme el aire dentro del refrigerador.
	Slot-in: los refrigeradores Slot-in pueden integrarse perfectamente también en la composición de los muebles, ya que las puertas que se abren a 90 ° no sobresalen del lado del producto, al tiempo que hacen posible la fructificación completa y la extracción completa de los muebles. estantes y cajones. En el caso de la instalación al lado de una pared, será necesario considerar el tamaño de la manija para poder abrir la puerta a 90 °.		