

FC20XDNE



Família	Frigorífico
Instalação	Livre instalação
Categoria	Combinado
Largura de referência	Até 60 cm
Sistema No-frost	Sim
Tecnologia	Total No Frost
Descongelação	Automática
Tipo de dobradiças	Livre instalação
Dobradiças	Direito
Portas reversíveis	Sim
Código EAN	8017709299866



Design



Design	Universal	Material das laterais	Aço
Cor	Inox escovado	Cor das laterais	Laterais em cinza
Material da porta	Inox	Logótipo	Logótipo aplicado
Puxador	Puxador integrado	Display	Display com LEDs
Tipo de puxador	Fixo	Posição display	Na porta
Cor do logótipo	Logótipo cromado		

Composição do interior do frigorífico



Número de prateleiras ajustáveis	3	Prateleira para garrafas	Sim
Gavetas para fruta e legumes	1	Tipologia de prateleira sobre a gaveta dos legumes	Vidro
Shelves material	Ajustáveis em altura	Gaveta baixa temperatura	Sim
Tipo das gavetas para legumes	Com guias deslizantes	Iluminação interna do frigorífico	Sim
Prateleira da gaveta dos legumes	Sim	Tipo de iluminação do frigorífico	LED

Composição do interior da porta do frigorífico

Compartimentos da porta ajustáveis	3	Compartimentos da porta para garrafas	1
------------------------------------	---	---------------------------------------	---

Outras características do frigorífico



Acessórios do frigorífico	Suporte para garrafa, Suporte de ovos	MultiFlow	Sim
---------------------------	--	------------------	-----

Composição do interior do congelador

Gavetas	3
---------	---

Outras características do congelador

Acessórios do congelador	1 cuvette de gelo
--------------------------	-------------------

Outras características técnicas



Funções do display	Congelação rápida, Eco
Alarme de porta aberta	Sim
Alarme perda de temperatura	Sim
Tipo de controlo da temperatura	Eletrónico
Nº de compressores	1
Tipo de gás de refrigeração	R600a
Tipo de compressor	Compressor standard
Quantidade de refrigerante (gr.)	38 g
Espuma expansiva de isolamento	Ciclopentano

Performance / Etiqueta energética



Consumo anual de energia	246 kWh/a	Emissão de ruído aéreo	38 dB(A) re 1 pW
Classe energética	E	Autonomia de conservação sem energia elétrica	10 h
Classe de emissão de ruído aéreo	C	Capacidade de congelação (4 estrelas)	9,0 kg/24h
Volume líquido total	331 l	Classe climática	SN, N, ST, T
Volume líquido do congelador	96 l	EI	100 %
Volume líquido do frigorífico	235 l		

Ligação elétrica







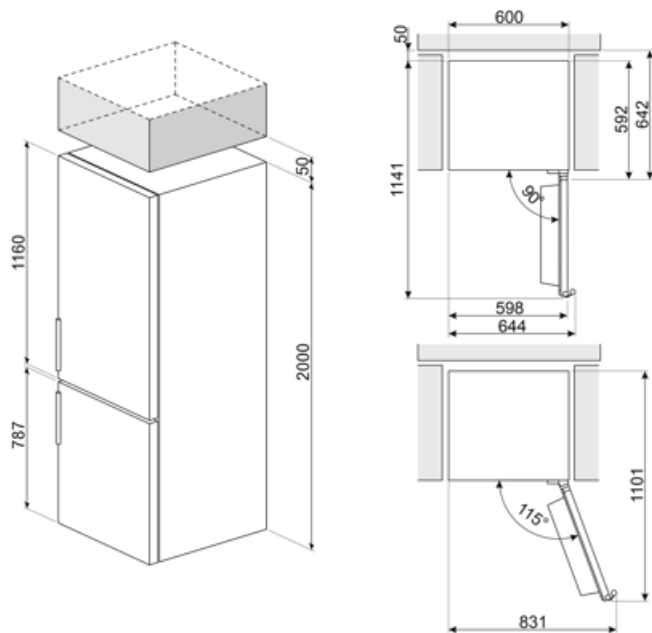

Potência nominal	70 W	Frequência (Hz)	50 Hz
Corrente (Amperes)	10 A	Comprimento do cabo de alimentação	200 cm
Tensão (Volts)	220-240 V	Ficha elétrica	(F;E) Schuko

Dados de logística

Largura	600 mm	Altura	2000 mm
Profundidade (mm)	592 mm	Largura do produto máx. com portas abertas	600 mm



Symbols glossary

-  Compartimento de congelamento de 4 estrelas para melhor conservação dos alimentos.
-  Descongelação: sistema de descongelamento automático em intervalos regulares, eliminando a necessidade de descongelar completamente.
-  Modo económico: analisa o funcionamento do frigorífico durante a ativação e otimiza o ciclo operacional para reduzir o consumo de energia.
-  Iluminação por LED no interior, criando uma luz com uma distribuição perfeita. O LED consome menos energia, aquece muito menos e tem uma vida mais longa do que as lâmpadas tradicionais.
-  Classe de eficiência energética do produto declarada na etiqueta energética e na ficha do produto e em conformidade com os regulamentos UE.
-  Classe de eficiência energética do produto declarada na etiqueta energética e na ficha do produto e em conformidade com os regulamentos UE.
-  Display LED: Para visualizar os programas, funções e opções selecionadas e o tempo para o fim do programa.
-  Congelação rápida: permite congelar rapidamente grandes quantidades de alimentos frescos, devido a reduzir rapidamente a temperatura do congelador. Deverá ser ativada algumas horas antes da sua utilização.
-  MultiFlow: ventilação através de aberturas na parede traseira do frigorífico em diferentes níveis de altura fazem com que a temperatura seja distribuída de forma harmoniosa em todo o interior, prolongando a conservação dos alimentos.