

FC48XDNE



Produktfamilie	Køleskab
Installation	Fritstående
Kategori	Bundmontering
Referencebredde	60 - 70
Referencehøjde	160 - 200
Nej - frostsysteem	Ja
Køletype	No Frost
Optøning	Automatisk
Hængseltype	Standard
Hængselposition	Højre
Vendbar låge	Ja
EAN-kode	8017709343521



Æstetik



Farve	Pet Inox Look	Dørhylder, profil farve	Sølv
Materiale	Ståleffekt	Skuffer profilfarve	Sølv
Håndtag	Integreret	Farve på glashyldeprofil	Sølv
Logofarve	Sølv	Display	LED
Sidemateriale	Stål	Display position	Ekstern (på lågen)
Logo	Silketryk		

Køleskabsafdeling egenskaber



Antal justerbare hylder	3	Type af låg til grøntsagsskuffe	Glas
Antal frugt- og grøntsagsskuffer	1	Antal lamper	2
Type af justerbare hylder	Glas	Lav temperatur, rum	Ja
Type af låg til grøntsagsskuffer	Standard	Kølesk. indvendig belysning	Ja
Grøntsagsrum	Ja	Indvendig belysningstype (køleskab)	LED

Køleskab indvendig låge

Antal justerbare balkoner	3	Antal flaskebalkoner	1
---------------------------	---	----------------------	---

Andre køleskabsfunktioner



Tilbehør	Æggebakke	Blæser	Ja
----------	-----------	--------	----

Fryseafdeling egenskaber

Antal skuffer	2	Hylde type	Glas
Antal rum med klap	1		

Andre fryserfunktioner



Tilbehør	manuel ismaskine	Ismaskine	Manuel
Manuel ismaskine	Ja	Indfrysningsrum	Ja

Andre tekniske egenskaber



Funktioner, skærm

Ferie, Lynfrysning, Hurtig køling, ØKO, Betjeningslås, Køletimer

Knap til hurtig indfrysning

Ja

Tænd-lampe

Ja

Låge åben alarm

Ja

Temperaturstyringstype

Elektronisk

Antal kompressorer

1

Kølemiddelgas, type

R600a

Type af kompressor

Kompressor med variabel hastighed

Kølemiddel mængde (gr)

68 g

Ventileringsmiddel

Cyklopentan

Ydeevne / Energimærke - Reg. 2019



Årligt strømforbrug 287 kWh/a

Energieffektivitetsklasse E

Luftbåren akustisk støjemissionsklasse C

Samlet nettovolumen 481 l

Summen af mængderne af de frosne rum 137 l

Summen af mængderne i kølerummet (ne) og det (de) frosne rum 344 l

Lydniveau 41 dB(A) re 1 pW

Optøningstid 14 h

4 stjernet - Frysekapacitet 8.0 Kg/24h

Klimaklasse SN, N, ST, T





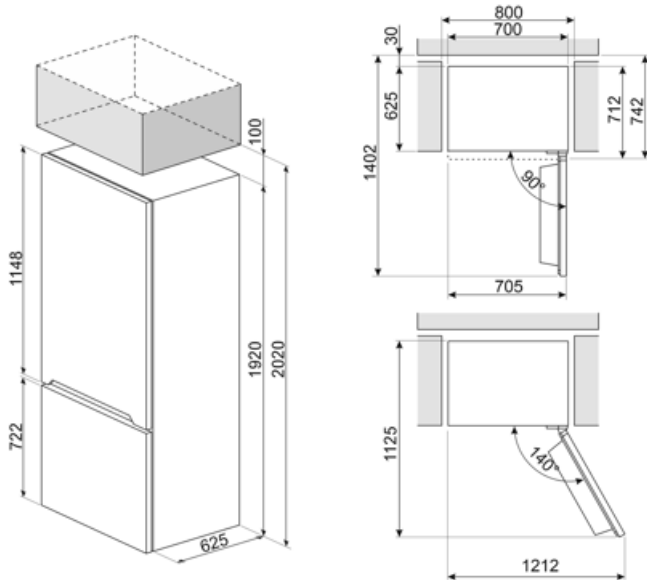

EEl 100 %

Elektrisk tilslutning

Stik	(F;E) Schuko	Spænding (V)	220-240 V
Elektrisk klassificering	185 W	Frekvens (Hz)	50 Hz
Nuværende	1.27 A	Kabellængde	210 cm



Symbols glossary (TT)

- | | | | |
|--|---|---|---|
|  | Det automatiske afrimningssystem fungerer ved automatisk afrimning med regelmæssige intervaller, hvilket eliminerer behovet for afrimning helt. |  | Børnesikring: nogle modeller er udstyret med en enhed til at låse programmet / cyklussen, så det ikke på uheldigvis kan ændres. |
|  | LED-display: for at vise programmer, valgte funktioner og valgmuligheder og tid til slutningen af cyklussen. |  | Økonomitilstand: Analyserer køleskabsfunktion under aktivering og optimerer driftscyklussen for at reducere strømforbruget. |
|  | Ventileret: Tvungen fordeling af kold luft i køleskabet, hvilket muliggør en jævn temperaturfordeling i køleskabet. |  | Hurtigfrysning: Funktionen hurtigfrysning sænker temperaturen i rummet, når det aktiveres et par timer før brug. |
|  | Strømbesparelsetilstand: Strømsparetilstand giver dig mulighed for at deaktivere køleskabet og holde fryseren i funktion. |  | LED indvendig belysning: er en mere energieffektiv og langvarig måde at belyse apparatets indre på. |
|  | Smegs udvikling mod mere intelligente og miljøvenlige modeller har ført til valget af Inverter-teknologi, hvilket reducerer forbruget betydeligt. |  | No frost: No Frost og Frost-frie systemer forhindrer dannelse af is, så der ikke er behov for afrimning. |
|  | Energieffektivitetsklasse E | | |