

FC48XNE



Produktfamilie	Køleskab
Installation	Fritstående
Kategori	Bundmontering
Referencebredde	60 - 70 cm
Referencehøjde	160 - 200 cm
Nej - frostsysteem	Ja
Køletype	No Frost
Optøning	Automatisk
Hængseltype	Standard
Hængselposition	Højre
Vendbar låge	Ja
EAN-kode	8017709343514



Æstetik



Æstetik	Universal	Logo	Silketryk
Farve	Inox Look	Dørhylder, profil farve	Sølv
Materiale	Ståleffekt	Skuffer profilfarve	Sølv
Håndtag	Integreret	Farve på glashyldeprofil	Sølv
Logofarve	Sølv	Display	LCD
Sidemateriale	Stål	Display position	Intern (kølerum)

Køleskabsafdeling egenskaber



Number of compartments	2	Grøntsagsrum	Ja
Compartment types	Low temperature compartment, Fruit and vegetable compartment	Type af låg til grøntsagsskuffe	Glas
Antal justerbare hylder	3	Antal lamper	2
Antal frugt- og grøntsagsskuffer	1	Lav temperatur, rum	Ja
Shelves material	Glas	Kølesk. indvendig belysning	Ja
Type af låg til grøntsagsskuffer	Standard	Indvendig belysningstype (køleskab)	LED

Køleskab indvendig låge

Antal justerbare balkoner	3	Antal flaskebalkoner	1
---------------------------	---	----------------------	---

Andre køleskabsfunktioner



Fugtighedsstyring	Yes, manual	Blæser	Ja
Tilbehør	Æggebakke		

Fryseafdeling egenskaber

Antal skuffer	2	Hyldetype	Glas
Antal rum med klap	1		

Andre fryserfunktioner



Tilbehør	manuel ismaskine	Indfrysningsrum	Ja
Ismaskine	Manuel		

Andre tekniske egenskaber



Funktioner, skærm	Lynfrysning, ØKO
Knap til hurtig indfrysning	Ja
Låge åben alarm	Akustisk
Temperaturstyringstype	Elektronisk
Antal kompressorer	1
Kølemiddelgas, type	R600a
Type af kompressor	Kompressor med variabel hastighed
Ventileringsmiddel	Cyklopentan

Ydeevne / Energimærke - Reg. 2019



Årligt strømforbrug	287 kWh/a	Summen af mængderne i 344 l kølerummet (ne) og det (de) frosne rum	
Energieffektivitetsklasse	E	Lydniveau	41 dB(A) re 1 pW
Luftbåren akustisk støjemissionsklasse	C	Optøningstid	14 h
Samlet nettovolumen	481 l	Klimaklasse	SN, N, ST, T
Summen af mængderne af de frosne rum	137 l	EEl	100 %

Elektrisk tilslutning

Elektrisk klassificering	185 W	Frekvens (Hz)	50 Hz
--------------------------	-------	---------------	-------







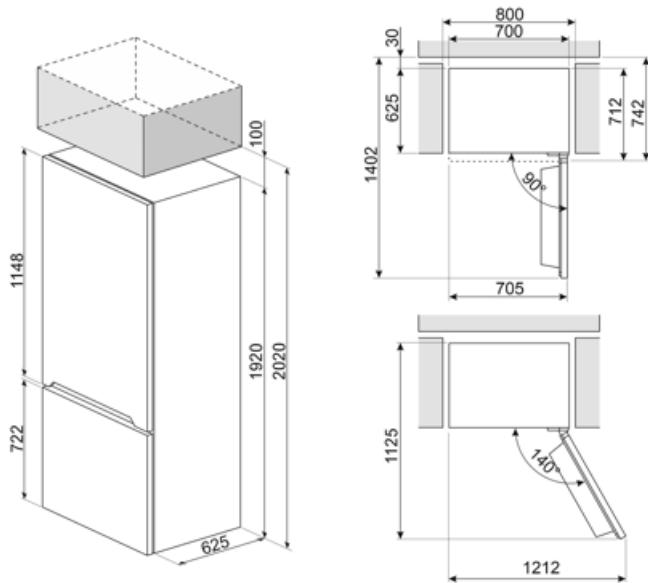

Nuværende	1,27 A	Kabellængde	210 cm
Spænding (V)	220-240 V	Stik	(F;E) Schuko

Logistiske oplysninger

Bredde	700 mm	Højde med fødder	1920 mm
Dybde uden håndtag	712 mm	Produktdybde med lågerne åbne ved 90 °	1390 mm



Symbols glossary

- | | | | |
|--|---|---|---|
|  | Det automatiske afrimningssystem fungerer ved automatisk afrimning med regelmæssige intervaller, hvilket eliminerer behovet for afrimning helt. |  | Energieffektivitetsklasse E |
|  | LCD-skærm: for at optimere ydeevnen og forenkle brugen af apparatet. |  | Økonomitilstand: Analyserer køleskabsfunktion under aktivering og optimerer driftscyklussen for at reducere strømforbruget. |
|  | Ventileret: Tvungen fordeling af kold luft i køleskabet, hvilket muliggør en jævn temperaturfordeling i køleskabet. |  | Hurtigfrysning: Funktionen hurtigfrysning sænker temperaturen i rummet, når det aktiveres et par timer før brug. |
|  | LED indvendig belysning: er en mere energieffektiv og langvarig måde at belyse apparatets indre på. |  | Smegs udvikling mod mere intelligente og miljøvenlige modeller har ført til valget af Inverter-teknologi, hvilket reducerer forbruget betydeligt. |