

FC48XNE



Termékcsalád	Hűtő
Üzembe helyezés	Szabadon álló
Kategória	Alulfagyasztós hűtőszekrény
Referencia szélesség	60 – 70 cm
Referencia magasság	160 – 200 cm
Total No Frost rendszer	Igen
Hűtés típusa	Total No Frost
Leolvasztás	Automatikus
Zsanér típusa	Standard
Zsanér pozíciója	Jobbra nyíló ajtó
Megfordítható ajtó	Igen
EAN kód	8017709343514



Design



Design család	Universale	Logo	Silk screen
Szín	Pet rozsdamentes acél megjelenés	Ajtó polcok profilszíne	Ezüst
Anyag	Acél hatás	Fiókok profilszíne	Ezüst
Fogantyú	Integrált	Az üvegpolec profiljának színe	Ezüst
Logó színe	Ezüst	Kijelző	LCD
Oldalsó anyag	Acél	Kijelző pozíció	Belső (hűtőtér)

Hűtőszekrény rekesz jellemzői



Number of compartments	2	Frissentartó fedél	Igen
Compartment types	Low temperature compartment, Fruit and vegetable compartment	A frissentartó/zöldségfiókok fedelének típusa	Üveg
Állítható polcok száma	3	Lámpák száma	2
Gyümölcs- és zöldségfiókok száma	1	Alacsony hőmérsékletű tárolórész	Igen
Shelves material	Üveg	Belső világítás a hűtőben	Igen
A frissentartó/zöldségfiókok fedelének típusa	Standard	Belső világítás típusa (hűtőszekrény)	LED

Hűtőszekrény belső ajtó

Állítható ajtópolcok száma	3	Palacktartó polcok száma	1
----------------------------	---	--------------------------	---

Hűtőszekrény egyéb jellemzői



Páratartalom-szabályozás	Yes, manual	Ventilátor	Igen
Tartozékok	Tojástartó		

Fagyasztórekesz jellemzői

Fiókok száma	2	Polcok típusa	Üveg
Fedeles rekeszek száma	1		

Fagyasztó egyéb jellemzői



Tartozékok	kézi jégkészítő	Gyorsfagyasztó rekesz	Igen
Jégkészítő	Manuális		

Egyéb műszaki jellemzők



Funkciók megjelenítése	Gyorsfagyasztás, ECO
Gyorsfagyasztás gomb	Igen
Ajtó riasztás	Akusztikus
A hőmérséklet-szabályozás típusa	Elektronikus
Kompresszorok száma	1
Hűtőközeg gáz típusa	R600a
Kompresszor típusa	Inverteres
Foam agent	Cyclopentane

Teljesítmény / Energiacímke – 2019-es rendelet



Éves energiafogyasztás	287 kWh/a	Hűtőtér űrtartalom	344 l
Energiatakarékos osztály	E	Levegőben terjedő akusztikus zajkibocsátás	41 dB(A) re 1 pW
Levegőben terjedő akusztikus zajkibocsátási osztály	C	Hőmérséklet-emelkedés ideje	14 h
Teljes nettó űrtartalom	481 l	Klímaosztály	SN, N, ST, T
Fagyasztó űrtartalom	137 l	EEl	100 %

Elektromos csatlakozás

Elektromos csatlakozás névleges értéke 185 W
Áramerősség 1,27 A
Feszültség (V) 220-240 V

Frekvencia (Hz) 50 Hz
Tápkábel hossza 210 cm
Csatlakozódugó (F;E) Schuko

Logisztikai információk

Termék szélesség (mm) 700 mm
Mélység fogantyú nélkül 712 mm

Magasság 1920 mm
Termékmélység 90°-os szögben nyitott ajtókkal 1390 mm

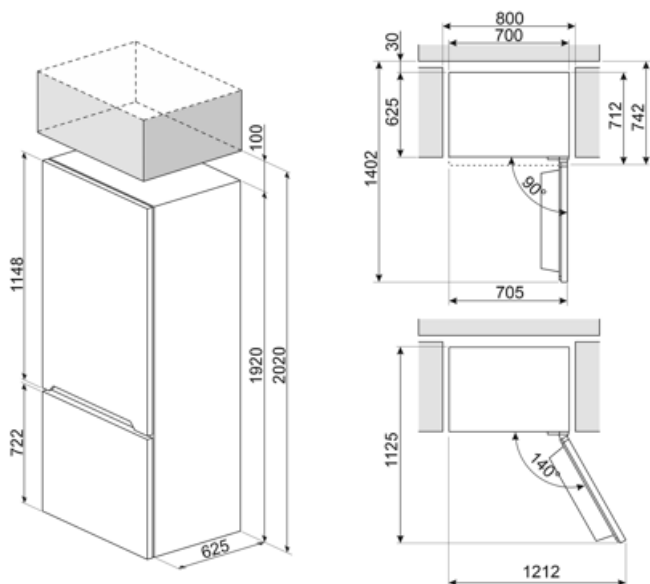

Symbols glossary

- | | | | |
|--|--|---|---|
|  | Az automatikus leolvastási rendszer rendszeres időközönként automatikus leolvastással működik, teljesen kiküszöbölve a leolvastás szükségességét. |  | LCD kijelző: a teljesítmény optimalizálása és a készülék használatának egyszerűsítése. |
|  | Gazdaságos mód: Elemzi a hűtőszekrény működését az aktiválás során, és optimalizálja a működési ciklust az energiafogyasztás csökkentése érdekében. |  | Ventilátoros: A hideg levegő kényszerített elosztása a hűtőtérben, ami egyenletes hőmérséklet-eloszlást tesz lehetővé a hűtőszekrényen belül. |
|  | Gyorsfagyasztás: A gyorsfagyasztás funkciót a használat előtt néhány órával aktiválva lecsökkenti a rekesz hőmérsékletét. |  | LED belső világítás: energiahatékonyabb és tartósabb mód a készülék belsejének megvilágítására. |
|  | A Smeg intelligensebb és környezetbarátabb modellek felé történő elmozdulása az inverteres technológia választásához vezetett, ami jelentősen csökkenti a fogyasztást. |  | E energiahatékonyági osztály |