

FD481MN4



Familia	Frigorífico
Instalación	Libre instalación
Categoría	Doble puerta
Sistema Total No - Frost	Sistema total No-Frost
Sistema de refrigeración	No Frost Total - Sistema de enfriamiento doble
Descongelación	Automático
Tipo de bisagra	Estándar
Posición bisagra	Derecha
Puerta reversible	Si
Código EAN	8017709228460



Estética

Estética	Universal	Color logo	Cromo
Color	Efecto mármol	Material de los laterales	Acero
Diseño	Plato	Color laterales	Crema
Material de la puerta	Chapa	Logo	Insertado
Tirador	Externo	Otros colores disponibles	Acero inoxidable
Tipo de tirador	Fija	Códigos de otros colores disponibles	FD48PXNF4
Color tirador	Crema		

Instalación compartimento frigorífico

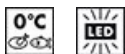

Número estantes regulables	3	Tipología estante cubre cajón de verduras	Cristal
Número de cajones fruta y verdura	2	Compartimento Extra-Fresh	Sí, con regulación manual
Tipología estantes regulables	Cristal	Iluminación interna frigorífico	Si
Tipo de cajón	Estándar	Tipo de iluminación interior frigorífico	LED
Estante cubre cajón para la verdura	Si		

Contrapuerta compartimento frigorífico

Número compartimentos de puerta regulables	3	Número de compartimento portabotellas	1
--	---	---------------------------------------	---

Otros equipos frigorífico



Accesorios	Huevera	Multiflow	Si
------------	---------	-----------	----

Instalación compartimento congelador

Número estantes	1	Tipo de iluminación frigorífico	LED
Número compartimentos con tapa móvil	1	Tipología estantes	Plástico
Iluminación interna congelador	Si		

Contrapuerta compartimento congelador

Número de compartimentos portaobjetos	2
---------------------------------------	---

Otros equipos congelador



Fabricador cubitos manual	Si	Zona de congelación rápida	Si
Fabricador de cubitos	Manual		

Otras características técnicas

Tipo de control de la temperatura	Electromecánico
Número de compresores	1
Tipo de gas refrigerante	R600a
Tipo de compresor	Estándar
Cantidad de gas refrigerante (gr)	62 g
Agente espumante	Ciclopentano

Rendimiento / Etiqueta energética - Reg. 2019

Rumorosidad	43 dB(A) re 1 pW
-------------	------------------

Conexión eléctrica

Enchufe	Schuko (F;E)	Tensión	220-240 V
		Frecuencia (Hz)	50 Hz

Datos nominales de
conexión eléctrica

228 W

Longitud del cable de
alimentación

210 cm

Corriente

1,37 A

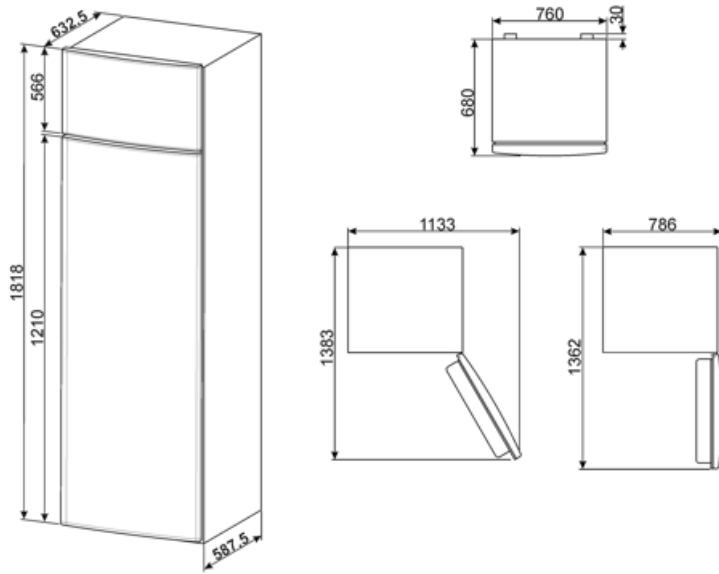

Symbols glossary (TT)



4 estrellas



Descongelación automática: todos los modelos de refrigerador están equipados con descongelación automática en el compartimento del refrigerador.



Iluminación LED interna: la iluminación LED interna garantiza el ahorro de energía y al mismo tiempo ofrece una luz de atmósfera.



Sistema de enfriamiento Multiflow: el sistema de ventilación Multiflow permite difundir de manera constante y uniforme el aire dentro del refrigerador.



A +: los electrodomésticos Smeg permiten ahorros de energía considerables en Clase A, A +, A ++ y A +++, para reducir el consumo mientras se mantiene la máxima eficiencia y garantizar el respeto por el medio ambiente.



Congelación rápida: la función de congelación rápida permite que grandes cantidades de alimentos frescos se congelen muy rápidamente. Al activarlo unas horas antes, el congelador baja la temperatura y después de unas horas restablece automáticamente el funcionamiento normal.



Zona Life Plus 0 ° C: en la zona Life Plus 0 ° C se mantiene una temperatura interna constante entre 0 ° C y + 3 ° C que no altera las cualidades organolépticas de los alimentos y permite mantenerlos frescos incluso después de varios días. Es ideal para almacenar pescado, carne, productos lácteos y alimentos fácilmente perecederos.