

FF08EW

Famiglia	Congelatori
Installazione	Posa Libera
Categoria	Sotto-Tavolo
Larghezza di riferimento	Fino a 60
Altezza di riferimento	160 - 200
Tipo di raffreddamento	Statico
Tipo di cerniera	Standard
Posizione cerniera	Destra
Porta reversibile	Sì



Estetica

Estetica	Universale	Tipo maniglia	Fissa
Colore	Bianco	Materiale fianchi	Lamiera
Design	Piatto	Colore fianchi	Bianco
Materiale porta	Lamiera	Logo	Applicato
Maniglia	Esterna	Colore profilo cassette	Bianco

Allestimento comparto Congelatore

Numero cassette	3
-----------------	---

Altre dotazioni Congelatore

Ripiano per contenitori ghiaccio	Sì
----------------------------------	----

Altre caratteristiche tecniche

Accessori comparto congelamento	Vaschetta portaghiaccio	Tipo di gas refrigerante	R600a
Tipo di controllo della temperatura	Elettromeccanico	Tipo di compressore	Standard
Numero di compressori	1	Agente schiumogeno	Ciclopentano

Prestazioni / Etichetta Energetica - Reg. 2019



Consumo annuo di energia	160 kWh/a
Volume totale netto	63 l
Classe di efficienza energetica	E
Classe di emissione di rumore aereo	C
Somma dei volumi degli scomparti per prodotti congelati	64 l

Autonomia di Conservazione senza energia elettrica	12.10 h
4 stelle - Capacità di congelamento	3.3 Kg/24h
Classe climatica IEE	SN, T 100 %

Collegamento Elettrico

Spina	(F;E) Schuko
Dati nominali di collegamento elettrico	119 W
Corrente	0.76 A

Tensione	220-240 V
Frequenza	50 Hz

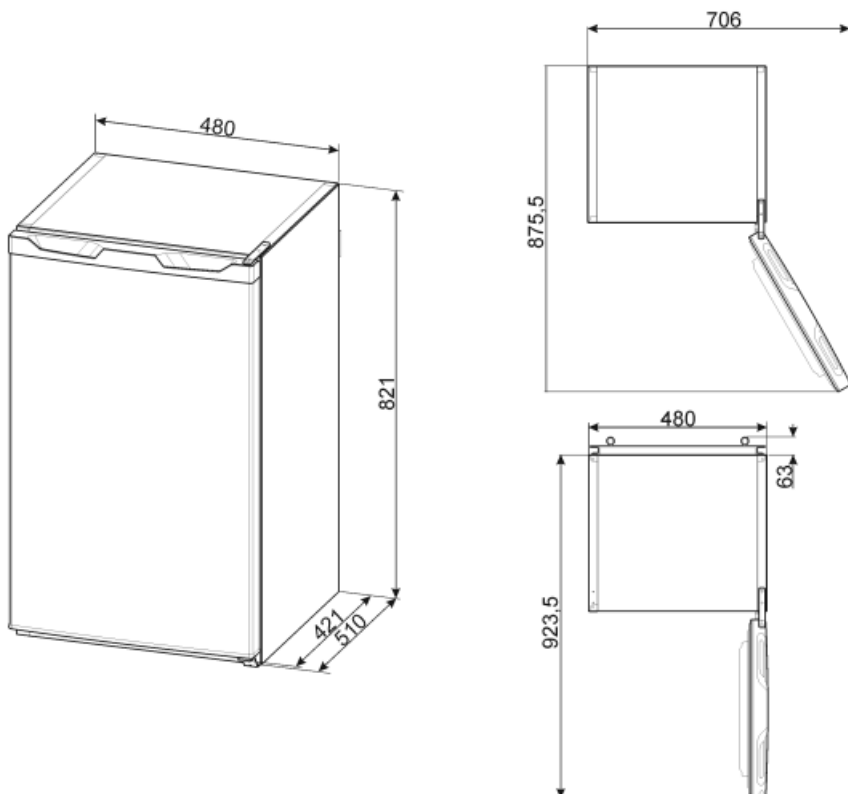

Glossario simboli



4 stelle



Classe di efficienza energetica E