

FMI120B3

Καθαρή χωρητικότητα

20 λίτρα



Οικογένεια προϊόντων

Φούρνος μικροκυμάτων

ΚΑΤΗΓΟΡΙΑ

Εντοιχιζόμενος

ΤΟΠΟΘΕΤΗΣΗ

Με πλαίσιο

Παροχή ενέργειας

Ηλεκτρική

Cooking Method

Μικροκυμάτων με Γκριλ

Έλεγχος

Ηλεκτρονικός



ΠΡΟΓΡΑΜΜΑΤΑ / ΛΕΙΤΟΥΡΓΙΕΣ

Αριθμός λειτουργιών

5

Γκριλ



Απόψυξη βάσει χρόνο



Απόψυξη βάσει βάρους



Μικροκύματα



Μικροκύματα + γκριλ



Αυτόματα προγράμματα

3

Άλλες λειτουργίες φούρνου μικροκυμάτων

Μνήμη

ΧΕΙΡΙΣΜΟΣ



Οθόνη / Ρολόι

TFT

Άνοιγμα πόρτας

Ηλεκτρονικό πλήκτρο

Τύπος ρύθμισης ελέγχου

Χειριστήρια αφής

ΕΠΙΛΟΓΕΣ



Χρονοδιακόπτης

Ηλεκτρονικός

Επιλογή επίδειξης εκθεσιακού χώρου

Ναι

Επιλογές ρύθμισης χρόνου

Λήξη μαγειρέματος

Κλείδωμα χειριστηρίων / Ασφάλεια παιδιών

Ναι

Ηχητικό σήμα λήξης μαγειρέματος	Ναι	Επιλογή γρήγορης εκκίνησης	Ναι
Λειτουργία Περιορισμού Ισχύος	Ναι		

ΤΕΧΝΙΚΑ ΧΑΡΑΚΤΗΡΙΣΤΙΚΑ

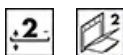

Υλικό κοιλότητας	Ανοξείδωτο ατσάλι	Ισχύς γκριλ	1000 W
Αριθμός οδηγών/ επιπέδων	2	Φορά πόρτας	Άνοιγμα στο πλάι
Τύπος ραφιών	Σχάρα	Συνολικός αριθμός κρυστάλλων πόρτας	2
Αριθμός λαμπτήρων	1	Σύστημα ψύξης	Εφαπτόμενο
Τύπος φωτός	Πυράκτωσης	Προστασία οθόνης μικροκυμάτων	Ναι
Ισχύς λαμπτήρα	20 W	Ο φούρνος μικροκυμάτων σταματά όταν ανοίγει η πόρτα	Ναι
Περιστρεφόμενη βάση	Ναι	Ωφέλιμες διαστάσεις χώρου κοιλότητας (ΥxΠxB)	210x305x280 mm
Διάμετρος περιστρεφόμενης βάσης	24.5 cm	Ισχύς μικροκυμάτων	800 W
Τύπος γκριλ	Χαλαζίας		

ΠΕΡΙΛΑΜΒΑΝΟΜΕΝΑ ΑΞΕΣΟΥΑΡ







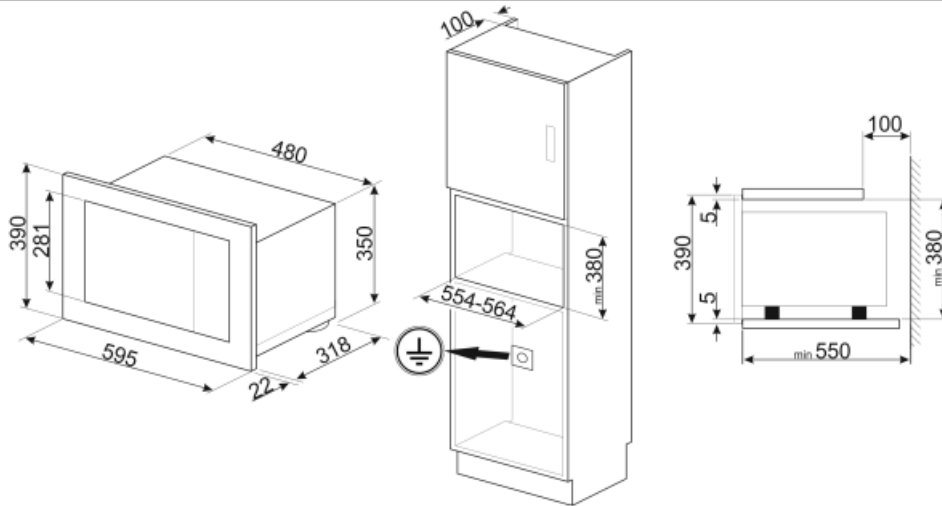
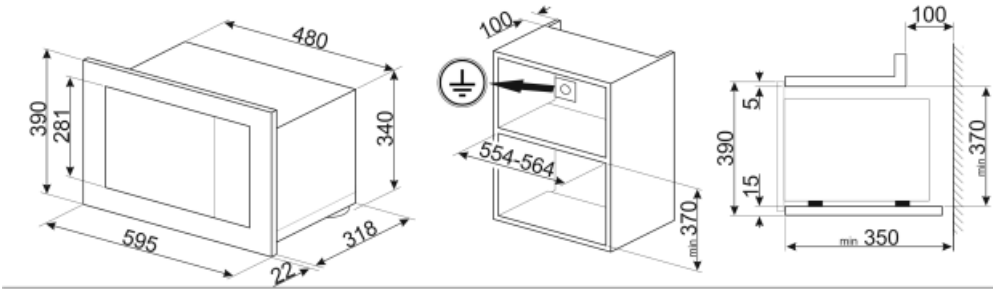



Σχάρα	1	Πλαίσιο εντοιχισμού	Ναι
-------	---	---------------------	-----

ΗΛΕΚΤΡΙΚΗ ΣΥΝΔΕΣΗ

Ονομαστική ισχύς	1300 W	Συχνότητα (Hz)	50 Hz
Ένταση ρεύματος	5.2 A	Μήκος καλωδίου τροφοδοσίας	150 cm
Τάση (V)	230 V		



Symbols glossary (TT)

-  Παιδική ασφάλεια: ορισμένα μοντέλα είναι εξοπλισμένα με συσκευή για το κλείδωμα του προγράμματος/κύκλου έτσι ώστε να μην μπορεί να αλλάξει κατά λάθος.
-  Απόψυξη με το χρόνο: με αυτή τη λειτουργία ο χρόνος απόψυξης των τροφίμων καθορίζεται αυτόματα.
-  Πόρτες με διπλά τζάμια: Αριθμός τζαμιών πόρτας.
-  Μικροκύματα: Διεισδύοντας κατευθείαν στο φαγητό, τα μικροκύματα μαγειρεύουν πολύ γρήγορα και με σημαντική εξοικονόμηση ενέργειας. Κατάλληλα για μαγείρεμα χωρίς λίπος, είναι επίσης σε θέση να ξεπαγώσουν και να ζεστάνουν τα τρόφιμα χωρίς να αλλοιώσουν την αρχική τους εμφάνιση και άρωμα. Η λειτουργία μικροκυμάτων μπορεί επίσης να συνδυαστεί με συμβατικές λειτουργίες με όλα τα πλεονεκτήματα που προκύπτουν. Ιδανικό για όλα τα είδη τροφίμων.
-  Η κοιλότητα του φούρνου έχει 2 διαφορετικά επίπεδα μαγειρέματος.
-  Η χωρητικότητα δηλώνει την ποσότητα του χρησιμοποιήσιμου χώρου στην κοιλότητα του φούρνου σε λίτρα.
-  Η ενέργεια των μικροκυμάτων μειώνει δραματικά τους χρόνους μαγειρέματος και παράγει εξοικονόμηση ενέργειας.
-  Απόψυξη κατά βάρος: Με αυτή τη λειτουργία καθορίζεται ο χρόνος απόψυξης.
-  Γκριλ: Πολύ έντονη θερμότητα προέρχεται μόνο από πάνω, από την διπλή αντίσταση. Ο ανεμιστήρας δεν είναι ενεργός. Παρέχει εξαιρετικά αποτελέσματα ψησίματος και γκρατιναρίσματος. Χρησιμοποιούμενο στο τέλος του μαγειρέματος, δίνει ένα ομοιόμορφο ρόδισμα στα πιάτα.
-  Μικροκύματα + γκριλ: Η χρήση του γκριλ έχει ως αποτέλεσμα το τέλειο ρόδισμα της επιφάνειας του φαγητού. Η δράση των μικροκυμάτων επιτρέπει το μαγείρεμα του εσωτερικού μέρους του φαγητού σε σύντομο χρονικό διάστημα.
-  Χειριστήρια αφής: Τα εύχρηστα χειριστήρια αφής επιτρέπουν τον προγραμματισμό της συσκευής με το πάτημα ενός κουμπιού.