

FMI120S2



Οικογένεια προϊόντων
ΚΑΤΗΓΟΡΙΑ
Τύπος εγκατάστασης
ΤΟΠΟΘΕΤΗΣΗ
Παροχή ενέργειας
Cooking Method
Έλεγχος

Φούρνος μικροκυμάτων
Εντοιχιζόμενος
Εντοιχιζόμενος
Με πλαίσιο
Ηλεκτρική
Μικροκυμάτων με Γκριλ
Ηλεκτρονικός



ΑΙΣΘΗΤΙΚΗ

Αισθητική	Linea	Τύπος γυαλιού	Stopsol
Χρώμα	Ασημί	Χρώμα σειρογραφίας	Γκρι
Φινίρισμα	Γυαλιστερό	Πόρτα	Πλήρως γυάλινη
Πλαίσιο εντοιχισμού	Ναι	Λογότυπος	Μεταξοτυπία
Υλικό	Γυαλί		

Προγράμματα/Λειτουργίες



Αριθμός λειτουργιών	5	Μικροκύματα	Ναι
Γκριλ	Ναι	Μικροκύματα + γκριλ	Ναι
Απόψυξη βάσει χρόνου	Ναι	Αυτόματα προγράμματα	3
Απόψυξη βάσει βάρους	Ναι	Άλλες λειτουργίες φούρνου μικροκυμάτων	Μνήμη

ΧΕΙΡΙΣΜΟΣ



Οθόνη / Ρολόι	TFT	Άνοιγμα πόρτας	Ηλεκτρονικό πλήκτρο
Τύπος ρύθμισης ελέγχου	Χειριστήρια αφής		

ΕΠΙΛΟΓΕΣ



Χρονοδιακόπτης	Ηλεκτρονικός	Επιλογή επίδειξης εκθεσιακού χώρου	Ναι
Επιλογές ρύθμισης χρόνου	Λήξη μαγειρέματος	Κλείδωμα χειριστηρίων / Ασφάλεια παιδιών	Ναι
Ηχητικό σήμα λήξης μαγειρέματος	Ναι	Επιλογή γρήγορης εκκίνησης	Ναι
Λειτουργία Περιορισμού Ισχύος	Ναι		

ΤΕΧΝΙΚΑ ΧΑΡΑΚΤΗΡΙΣΤΙΚΑ

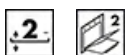

Υλικό κοιλότητας	Ανοξείδωτο ατσάλι	Τύπος γκριλ	Χαλαζίας
Αριθμός οδηγών/ επιπέδων	2	Ισχύς γκριλ	1000 W
Τύπος ραφιών	Σχάρα	Φορά πόρτας	Άνοιγμα στο πλάι
Αριθμός λαμπτήρων	1	Συνολικός αριθμός κρυστάλλων πόρτας	2
Τύπος φωτός	Πυράκτωσης	Σύστημα ψύξης	Εφαπτόμενο
Ισχύς λαμπτήρα	20 W	Προστασία οθόνης μικροκυμάτων	Ναι
Περιστρεφόμενη βάση	Ναι	Ο φούρνος μικροκυμάτων σταματά όταν ανοίγει η πόρτα	Ναι
Διάμετρος περιστρεφόμενης βάσης	24.5 cm	Ωφέλιμες διαστάσεις χώρου κοιλότητας (ΥxΠxB)	210x305x280 mm
Ενεργοποίησης φωτισμού με το άνοιγμα της πόρτας	Ναι	Ισχύς μικροκυμάτων	800 W

ΠΕΡΙΛΑΜΒΑΝΟΜΕΝΑ ΑΞΕΣΟΥΑΡ

Σχάρα	1	Πλαίσιο εντοιχισμού	Ναι
--------------	---	----------------------------	-----

ΣΗΜΑΝΣΗ ΑΠΟΔΟΣΗΣ / ΕΝΕΡΓΕΙΑΣ









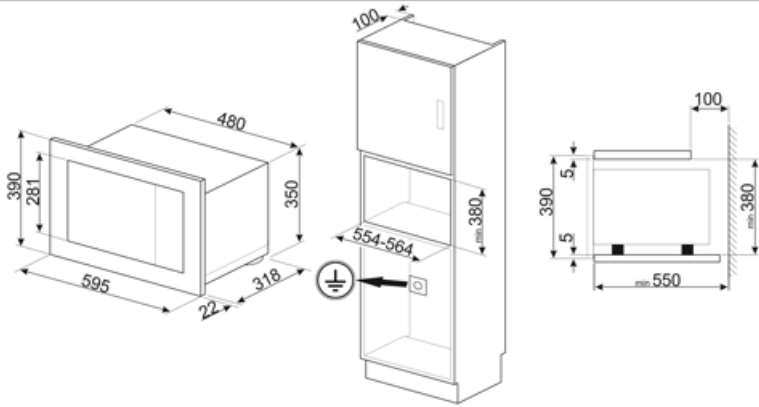
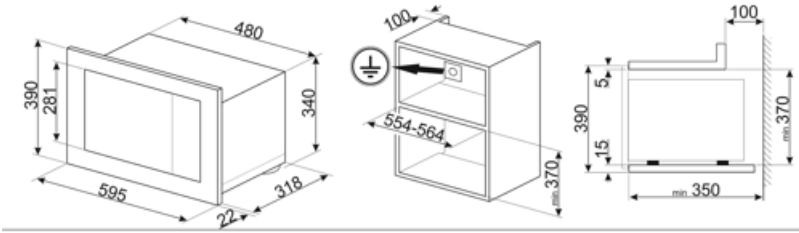



Καθαρή χωρητικότητα	20 λίτρα	Μικτή χωρητικότητα	21 λίτρα
----------------------------	----------	---------------------------	----------

ΗΛΕΚΤΡΙΚΗ ΣΥΝΔΕΣΗ

Φις	Όχι	Τάση (V)	230 V
Ονομαστική ισχύς	1300 W	Συχνότητα (Hz)	50 Hz
Ένταση ρεύματος	5.2 A	Μήκος καλωδίου τροφοδοσίας	150 cm



Symbols glossary

-  Παιδική ασφάλεια: ορισμένα μοντέλα είναι εξοπλισμένα με συσκευή για το κλείδωμα του προγράμματος/κύκλου έτσι ώστε να μην μπορεί να αλλάξει κατά λάθος.
-  Απόψυξη με το χρόνο: με αυτή τη λειτουργία ο χρόνος απόψυξης των τροφίμων καθορίζεται αυτόματα.
-  Πόρτες με διπλά τζάμια: Αριθμός τζαμιών πόρτας.
-  Μικροκύματα: Διεισδύοντας κατευθείαν στο φαγητό, τα μικροκύματα μαγειρεύουν πολύ γρήγορα και με σημαντική εξοικονόμηση ενέργειας. Κατάλληλα για μαγείρεμα χωρίς λίπος, είναι επίσης σε θέση να ξεπαγώσουν και να ζεστάνουν τα τρόφιμα χωρίς να αλλοιώσουν την αρχική τους εμφάνιση και άρωμα. Η λειτουργία μικροκυμάτων μπορεί επίσης να συνδυαστεί με συμβατικές λειτουργίες με όλα τα πλεονεκτήματα που προκύπτουν. Ιδανικό για όλα τα είδη τροφίμων.
-  Η κοιλότητα του φούρνου έχει 2 διαφορετικά επίπεδα μαγειρέματος.
-  Η χωρητικότητα δηλώνει την ποσότητα του χρησιμοποιήσιμου χώρου στην κοιλότητα του φούρνου σε λίτρα.
-  Η ενέργεια των μικροκυμάτων μειώνει δραματικά τους χρόνους μαγειρέματος και παράγει εξοικονόμηση ενέργειας.
-  Απόψυξη κατά βάρος: Με αυτή τη λειτουργία καθορίζεται ο χρόνος απόψυξης.
-  Γκριλ: Πολύ έντονη θερμότητα προέρχεται μόνο από πάνω, από την διπλή αντίσταση. Ο ανεμιστήρας δεν είναι ενεργός. Παρέχει εξαιρετικά αποτελέσματα ψησίματος και γκρατιναρίσματος. Χρησιμοποιούμενο στο τέλος του μαγειρέματος, δίνει ένα ομοιόμορφο ρόδισμα στα πιάτα.
-  Μικροκύματα + γκριλ: Η χρήση του γκριλ έχει ως αποτέλεσμα το τέλειο ρόδισμα της επιφάνειας του φαγητού. Η δράση των μικροκυμάτων επιτρέπει το μαγείρεμα του εσωτερικού μέρους του φαγητού σε σύντομο χρονικό διάστημα.
-  Χειριστήρια αφής: Τα εύχρηστα χειριστήρια αφής επιτρέπουν τον προγραμματισμό της συσκευής με το πάτημα ενός κουμπιού.