

# FMI325X

Καθαρή χωρητικότητα

25 λίτρα



Οικογένεια προϊόντων

Φούρνος μικροκυμάτων

ΚΑΤΗΓΟΡΙΑ

Εντοιχιζόμενος

ΤΟΠΟΘΕΤΗΣΗ

Πλήρως εντοιχιζόμενος

Παροχή ενέργειας

Ηλεκτρική

Cooking Method

Μικροκυμάτων με Γκριλ

Έλεγχος

Ηλεκτρομηχανικά



## ΠΡΟΓΡΑΜΜΑΤΑ / ΛΕΙΤΟΥΡΓΙΕΣ

Αριθμός λειτουργιών

6

Γκριλ



Pizza



Απόψυξη βάσει χρόνου



Απόψυξη βάσει βάρους



Μικροκύματα



Μικροκύματα + γκριλ



Αυτόματα προγράμματα

8

## ΧΕΙΡΙΣΜΟΣ



Οθόνη / Ρολόι

1 με LED

Άνοιγμα πόρτας

Ηλεκτρονικό πλήκτρο

Τύπος ρύθμισης ελέγχου

Χειριστήρια αφής

## ΕΠΙΛΟΓΕΣ



Χρονοδιακόπτης

Ηλεκτρονικός

Κλείδωμα χειριστηρίων /

Ναι

Επιλογές ρύθμισης

Λήξη μαγειρέματος

Ασφάλεια παιδιών

χρόνου

Ηχητικό σήμα λήξης  
μαγειρέματος

Ναι

Επιλογή γρήγορης  
εκκίνησης

Ναι

## ΤΕΧΝΙΚΑ ΧΑΡΑΚΤΗΡΙΣΤΙΚΑ



Υλικό κοιλότητας

Ανοξείδωτο ατσάλι

Αριθμός οδηγών/  
επιπέδων

2

Τύπος ραφιών

Σχάρα

Αριθμός λαμπτήρων

1

Τύπος φωτός

LED

Περιστρεφόμενη βάση

Ναι

Διάμετρος  
περιστρεφόμενης βάσης

31.5 cm

Ενεργοποίησης φωτισμού  
με το άνοιγμα της πόρτας

Ναι

Τύπος γκριλ

Χαλαζίας

Ισχύς γκριλ

1000 W

Φορά πόρτας

Άνοιγμα στο πλάι

Συνολικός αριθμός  
κρυστάλλων πόρτας

1

Θερμοστάτης ασφαλείας

Ναι

Σύστημα ψύξης

Εφαπτόμενο

Προστασία οθόνης  
μικροκυμάτων

Ναι

Ο φούρνος  
μικροκυμάτων σταματά  
όταν ανοίγει η πόρτα

Ναι

Ωφέλιμες διαστάσεις  
χώρου κοιλότητας  
(ΥxΠxB)

206x368x328 mm

Ισχύς μικροκυμάτων

900 W

## ΠΕΡΙΛΑΜΒΑΝΟΜΕΝΑ ΑΞΕΣΟΥΑΡ

Σχάρα

1

Πλαίσιο εντοιχισμού

Ναι

## ΗΛΕΚΤΡΙΚΗ ΣΥΝΔΕΣΗ

Ονομαστική ισχύς

1450 W

Ένταση ρεύματος

6.3 A

Τάση (V)

230 V

Συχνότητα (Hz)







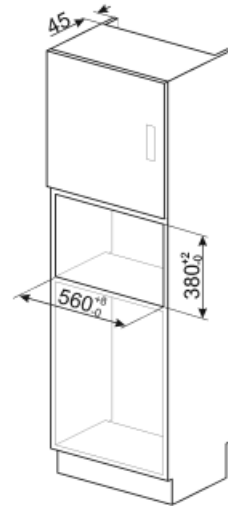
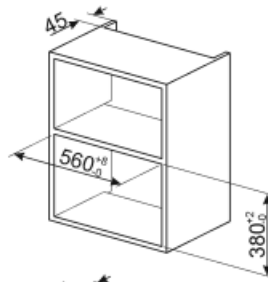
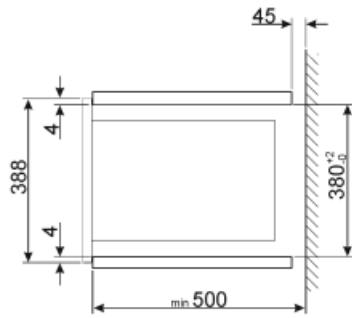
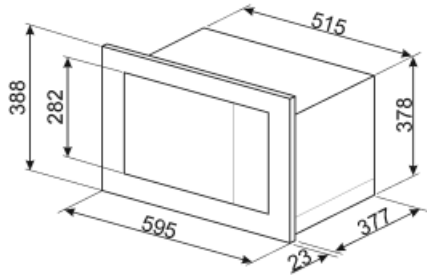





50 Hz

Μήκος καλωδίου  
τροφοδοσίας

150 cm



## Symbols glossary (TT)

	Παιδική ασφάλεια: ορισμένα μοντέλα είναι εξοπλισμένα με συσκευή για το κλείδωμα του προγράμματος/κύκλου έτσι ώστε να μην μπορεί να αλλάξει κατά λάθος.		Η ενέργεια των μικροκυμάτων μειώνει δραματικά τους χρόνους μαγειρέματος και παράγει εξοικονόμηση ενέργειας.
	Απόψυξη με το χρόνο: με αυτή τη λειτουργία ο χρόνος απόψυξης των τροφίμων καθορίζεται αυτόματα.		Απόψυξη κατά βάρος: Με αυτή τη λειτουργία καθορίζεται ο χρόνος απόψυξης
	Γκριλ: Πολύ έντονη θερμότητα προέρχεται μόνο από πάνω, από την διπλή αντίσταση. Ο ανεμιστήρας δεν είναι ενεργός. Παρέχει εξαιρετικά αποτελέσματα ψησίματος και γκρατιναρίσματος. Χρησιμοποιούμενο στο τέλος του μαγειρέματος, δίνει ένα ομοιόμορφο ρόδισμα στα πιάτα.		Μικροκύματα: Διεισδύοντας κατευθείαν στο φαγητό, τα μικροκύματα μαγειρεύουν πολύ γρήγορα και με σημαντική εξοικονόμηση ενέργειας. Κατάλληλα για μαγείρεμα χωρίς λίπος, είναι επίσης σε θέση να ξεπαγώσουν και να ζεστάνουν τα τρόφιμα χωρίς να αλλοιώσουν την αρχική τους εμφάνιση και άρωμα. Η λειτουργία μικροκυμάτων μπορεί επίσης να συνδυαστεί με συμβατικές λειτουργίες με όλα τα πλεονεκτήματα που προκύπτουν. Ιδανικό για όλα τα είδη τροφίμων.
	Μικροκύματα + γκριλ: Η χρήση του γκριλ έχει ως αποτέλεσμα το τέλειο ρόδισμα της επιφάνειας του φαγητού. Η δράση των μικροκυμάτων επιτρέπει το μαγείρεμα του εσωτερικού μέρους του φαγητού σε σύντομο χρονικό διάστημα.		Φούρνος μικροκυμάτων πίτσας: Αυτή η λειτουργία μαγειρεύει την πίτσα πιο γρήγορα χάρη στους φούρνους μικροκυμάτων. Για να βελτιστοποιήσετε το τελικό αποτέλεσμα, χρησιμοποιήστε τη λειτουργία σε συνδυασμό με την πλάκα Chef
	Ασύμμετρος φωτισμός: Δύο αντίθετα τοποθετημένα πλευρικά φώτα σε διαφορετικό ύψος, αυξάνουν την ορατότητα στο εσωτερικό του φούρνου.		Η κοιλότητα του φούρνου έχει 2 διαφορετικά επίπεδα μαγειρέματος.
	Χειριστήρια αφής: Τα εύχρηστα χειριστήρια αφής επιτρέπουν τον προγραμματισμό της συσκευής με το πάτημα ενός κουμπιού.		Η χωρητικότητα δηλώνει την ποσότητα του χρησιμοποιήσιμου χώρου στην κοιλότητα του φούρνου σε λίτρα.